

maxon

USER MANUAL



EN



maximum of life

MAXON FRESH PLUS (R32)

- MXI-07HC014i
- MXI-09HC014i / MXO-09HC014i
- MXI-12HC014i / MXO-12HC014i
- MXI-18HC014i / MXO-18HC014i
- MXI-24HC014i / MXO-24HC014i



www.maxon-klima.com

**Important note:**

Before installing or operating the air conditioner, carefully read this manual. Correct understanding of the installation and operating procedures is essential for safe and reliable operation of the unit. Keep this manual in a safe place for future reference.

Safety precautions

Read all instructions carefully before operating the air conditioner. Failure to follow these instructions may result in injury, electric shock, fire, or product damage.

Hazards are classified as follows:

**WARNING**

Indicates a potential risk of serious injury or death.

**CAUTION**

Indicates a risk of minor injury or property damage.

**ATTENTION**

Indicates important information not related to personal injury.

WARNING — For Safe Product Use

Electrical Safety

- Always turn off the air conditioner and disconnect the power plug before cleaning or performing any user maintenance.
- Do not operate the unit if the power cord or plug is damaged. Contact an authorized service provider.
- Never pull the cord to unplug the unit. Hold the plug firmly.
- Do not use the air conditioner with wet hands.
- Do not use damaged, loose, or overloaded electrical outlets.
- Do not modify, lengthen, or splice the power cord.
- Do not connect the unit to an extension cord or power strip.

Abnormal Conditions

Immediately turn off the unit and disconnect the power supply if:

- you notice burning smells, smoke,
- or unusual noises water or foreign objects enter the indoor unit
- the unit operates abnormally

Do not attempt repairs yourself. Contact authorized service personnel.

Safety precautions

⚠ CAUTION — During Operation

Safe Use

- Do not insert fingers or objects into air inlets or outlets.
- Do not block air inlets or outlets with curtains, furniture, or other objects.
- Avoid directing airflow at infants, elderly persons, or individuals in poor health for prolonged periods.
- Do not place items such as hair spray, lacquer, or flammable materials near the indoor or outdoor unit.
- Do not operate the unit in environments containing flammable gases.

Avoid Water Exposure

- Do not operate the air conditioner in a bathroom, laundry room, or similarly wet areas.
- Ensure condensate drains freely.
- Do not expose electrical parts to water.

⚠ CAUTION — Cleaning and Maintenance

- Always disconnect the power supply before cleaning.
- Do not wash the unit with water or high-pressure sprays.
- Do not use gasoline, benzene, alcohol, thinners, or abrasive cleaners.
- Clean the air filters regularly to maintain performance and prevent abnormal operation.
- If the unit will not be used for a long period, disconnect power and remove the remote-control batteries.



Environmental & Disposal Information

WEEE Compliance

This product is classified as Waste Electrical and Electronic Equipment (WEEE). Do not dispose of the unit or remote controller with household waste. Use designated collection points for recycling.

Battery Disposal

- Dispose of batteries according to local regulations.
- Do not burn or expose batteries to high heat.
- Remove batteries if the remote will not be used for extended periods.

Fluorinated Gases Notice

This product may contain fluorinated greenhouse gases covered by the Kyoto Protocol. Servicing and refrigerant handling must be performed by certified personnel.

Safety precautions

R32 Refrigerant (Applicable to units using R32 only)

- This unit uses **R32 refrigerant**, a mildly flammable gas (A2L classification).
- If refrigerant leaks and contacts an ignition source, it may cause fire.
- Do not smoke or use open flames near the unit.
- If a leak is suspected:
 - Turn off the unit.
 - Ventilate the room.
 - Contact authorized service.

UV-C Lamp (If your model includes a UV-C module)

- Do not open UV-C lamp compartments.
- Do not stare directly at UV-C light.
- UV-C modules can only be serviced or replaced by authorized personnel.
- Always disconnect the unit from the power supply before any cleaning or maintenance near UV components.

WARNING

This appliance contains a UV emitter. Do not stare at the light source. The appliance must be disconnected from the mains power supply before any cleaning or maintenance.

Children & Vulnerable Persons

- This appliance can be used by children aged 8 and older and by persons with reduced capabilities only if supervised or trained.
- Children must not play with the appliance.
- Cleaning and maintenance must not be performed by children without supervision.

Operating temperature

NOTE:

When the air conditioner is operated outside the temperature ranges listed below, certain safety protection functions may activate, and the unit may stop operating to protect the system.

| | COOL Mode | HEAT Mode | DRY Mode |
|---------------------|--|---------------------------|---|
| Room Temperature | 16°C – 32°C (60°F – 90°F) | 0°C – 30°C (32°F – 86°F) | 10°C – 32°C (50°F – 90°F) |
| Outdoor Temperature | 0°C – 50°C (32°F – 122°F) | –15°C – 24°C (5°F – 75°F) | 0°C – 50°C (32°F – 122°F) |
| | –15°C – 50°C (5°F – 122°F) For models with low-temperature cooling systems | | |
| | 0°C – 52°C (32°F – 126°F) For special tropical models | –15°C – 24°C (5°F – 75°F) | 0°C – 52°C (32°F – 126°F) For special tropical models |

For Outdoor Units with Auxiliary Electric Heater

When the outdoor temperature is below **0°C (32°F)**, it is strongly recommended to keep the unit connected to the power supply at all times to ensure stable operation and reliable performance.

IMPORTANT

•Operating the unit outside the specified temperature ranges may result in:

- Reduced performance
- Activation of protection functions
- Automatic shutdown of the unit

•These conditions are designed to **protect the compressor and system components** and do not indicate a malfunction.

Get to Know Your AC

NOTE

- Different models may feature different front panels and display windows.
- Not all indicators described below may be available on the air conditioner you purchased.
- Please refer to the indoor unit display for the actual indicators on your unit.
- Illustrations in this manual are for reference only. The actual appearance of the unit may vary.

Indoor Unit Overview

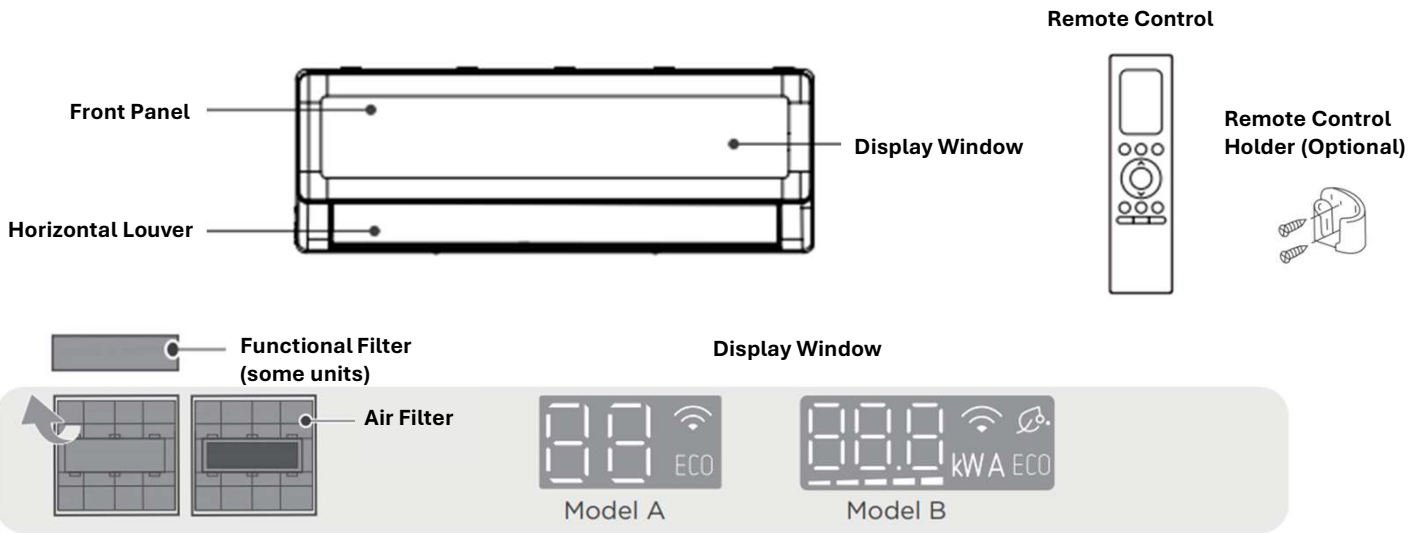

Front Panel

Protective cover of the indoor unit that can be opened for filter cleaning and maintenance.

Display Window

Displays operating status, temperature, error codes, and active functions depending on the model.

Horizontal Louver

Directs airflow horizontally. The angle is automatically adjusted during operation.

Air Filter

Removes dust and particles from the air. Located behind the front panel.

(Some models include additional functional filters.)

Functional Filter (Some Units)

Provides additional air treatment depending on model configuration.

Outdoor Unit Overview

The outdoor unit houses the compressor, fan, and heat exchanger.

It exchanges heat with the outdoor air during cooling and heating operation.

Water may drain from the outdoor unit during cooling or defrosting operation. This is normal and does not indicate a malfunction.

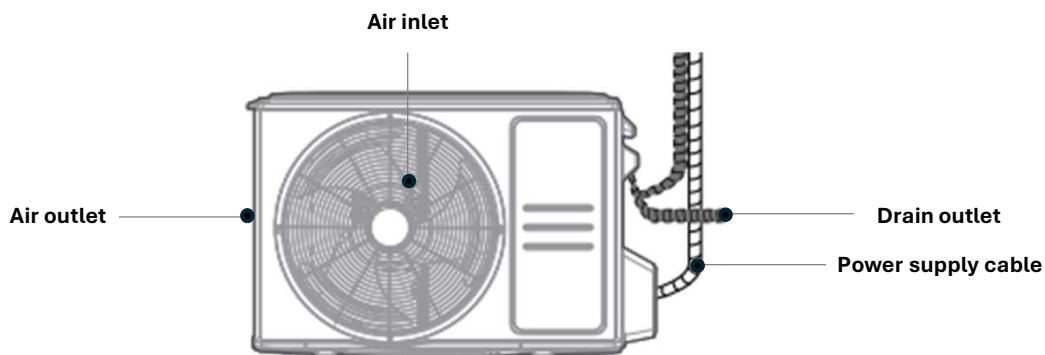

CONTENTS

- Safety precautions2
- Operating temperature range3
- Get to Know Your AC4
- Remote controller specifications2
- Operating the remote controller3
- Buttons and functions4
- Remote screen indicators8
- Basic functions9
- Advanced functions10
- Timer operation15
- Troubleshooting16
- Wi-Fi connection19
- Care and maintenance20
- Environmental information22

Remote controller specifications

| | |
|------------------------|---|
| Model | RG10D(D2S)/BGEF, RG10D2(D2S)/BGEF, RG10D3(D2S)/BGEF, RG10D4(D2S)/BGEF |
| Rated voltage: | 3,0 V (two dry-cell batteries, type R03/LR03 × 2) |
| Transmission range: | 8m |
| Operating temperature: | -5°C ~ 60°C (23°F ~ 140°F) |

Quick start guide

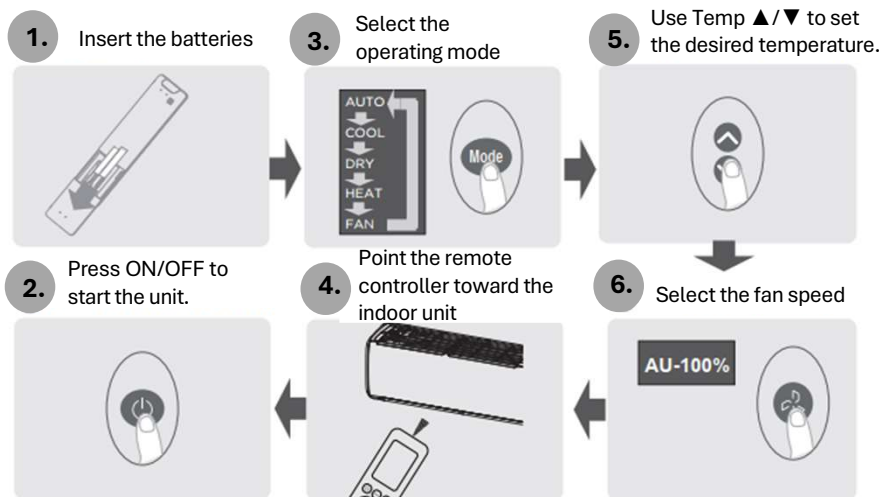

Not sure what a certain function does?

For a detailed description of basic and advanced functions, refer to the relevant chapters in this manual.

Special note

The appearance of the remote controller may differ slightly from the illustrations shown.

If the indoor unit does not respond to a specific function, that function may not be supported on your model.

If there is any discrepancy between this manual and the user manual of the indoor unit, the descriptions in the indoor unit's manual take priority.

Operating the remote controller

Inserting and replacing batteries

The remote controller requires two batteries. These may or may not be included with your model. Insert the batteries before using the remote controller.

1. Slide the back cover of the remote controller downward to open the battery compartment.
2. Insert two batteries, ensuring the correct polarity by matching the (+) and (-) symbols inside the compartment.
3. Slide the battery cover back into place.



Battery performance

For optimal performance:

- Do not mix old and new batteries.
- Do not use batteries of different brands.
- Remove the batteries if the remote controller will not be used for more than two months.

Remote control

- Direct sunlight may interfere with the infrared signal receiver.
- Maintain a clear line of sight between the remote controller and the indoor unit.
- If the remote controller unintentionally operates another appliance, relocate the indoor unit or contact customer service.

Battery disposal

- Do not dispose of batteries as unsorted municipal waste.
- Follow local regulations for proper battery disposal.
- Some batteries may carry a chemical symbol beneath the disposal icon. This symbol indicates that the battery contains a heavy metal that exceeds a specified concentration. Example: Pb (lead) > 0.004%.
- Appliances and used batteries must be processed at authorized facilities for reuse, recycling or recovery. Proper disposal helps prevent negative impacts on the environment and on human health.



Notes for using the remote controller

The device complies with local national regulations.

In Canada, this device should comply with CAN ICES-3(B)/NMB-3(B).

In the USA, this device complies with part 15 of the FCC Rules. Operation is subject to the following two conditions:

1. The device may not cause harmful interference.
2. The device must accept any interference received, including interference that may cause undesired operation.

This equipment has been tested and found to comply with the limits for a Class B digital device, pursuant to Part 15 of the FCC Rules.

These limits provide reasonable protection against harmful interference in a residential installation.

If interference occurs, try one or more of the following:

- Reorient or relocate the receiving antenna.
- Increase the distance between the equipment and the receiver.
- Connect the equipment to a different power outlet than the affected device.
- Consult the dealer or a qualified radio/TV technician for assistance.
- Unauthorized modifications may void the user's authority to operate the equipment.

Buttons and functions

Before using your air conditioner for the first time, take a moment to familiarize yourself with the remote controller. The following section provides a brief overview of the remote controller buttons and their functions. For detailed instructions on operating the unit, refer to the basic functions chapter later in this manual.

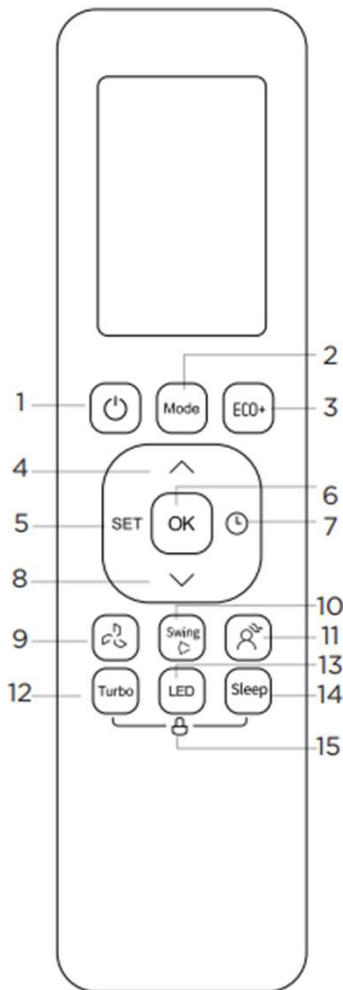

Model:
RG10D(D2S)/BGEF

Description

1. **ON/OFF** – Turns the unit on or off.
2. **MODE** – Selects the operating mode:
Auto → Cool → Dry → Heat → Fan.
Note: Auto and Heat modes are available only on cooling and heating models.
3. **ECO+** – Starts or stops the energy-saving operation.
4. **TEMP UP (▲)** – Increases the temperature in 0.5°C (1°F) increments. Maximum temperature setting: 30°C (86°F).
Note: Pressing both Temp ▲ and Temp ▼ for 3 seconds switches the temperature display between °C and °F.
5. **SET** – Selects advanced comfort functions (model dependent):
*Follow Me > Active clean > Intelligent humidity control > AP mode**
**model dependent*
6. **OK** – Confirms the selected functions.
7. **TIMER** – Sets the time for the unit to turn on or off.
8. **TEMP DOWN (▼)** Decreases the temperature in 0.5°C (1°F) increments. Minimum temperature setting: 16°C (60°F).
9. **FAN SPEED** – Selects fan speed:
Auto → 20% → 40% → 60% → 80% → 100%.
Fan speed can also be adjusted in 1% increments with Temp ▲/▼.
10. **SWING** – Starts or stops the horizontal louver movement.
11. **BREEZE AWAY** – Directs the airflow away from occupants to prevent direct air blowing.
12. **TURBO** – Quickly reduces (cooling mode) or increases (heating mode) the temperature in the room.
13. **LED** – Turns the LED display and the buzzer on or off.
14. **SLEEP**
Optimizes temperature settings to save energy during sleep.
15. **LOCK** – Press and hold **Turbo** and **Sleep** for 5 seconds to lock the keyboard. Press both buttons again for 2 seconds to unlock.

Buttons and functions

Before using your air conditioner for the first time, take a moment to familiarize yourself with the remote controller. The following section provides a brief overview of the remote controller buttons and their functions. For detailed instructions on operating the unit, refer to the basic functions chapter later in this manual.

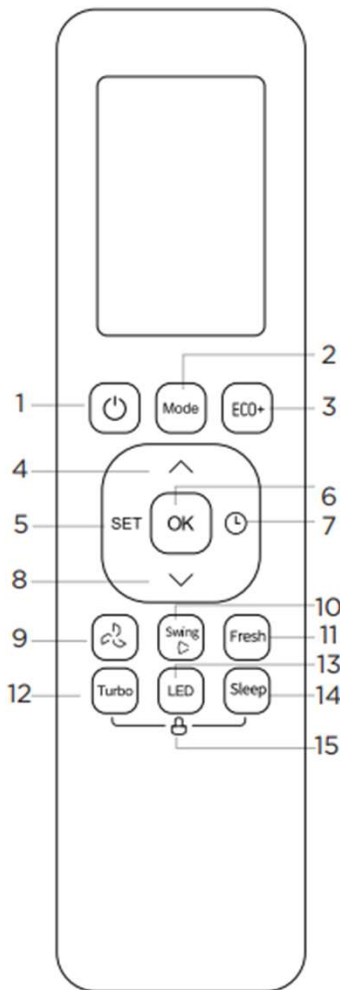

Model:
RG10D2(D2S)/BGEF

Description

1. **ON/OFF** – Turns the unit on or off.
2. **MODE** – Selects the operating mode:
Auto → Cool → Dry → Heat → Fan.
Note: Auto and Heat modes are available only on cooling and heating models.
3. **ECO+** – Starts or stops the energy-saving operation.
4. **TEMP UP (▲)** – Increases the temperature in 0.5°C (1°F) increments.
Maximum temperature setting: 30°C (86°F).
Note: Pressing both Temp ▲ and Temp ▼ for 3 seconds switches the temperature display between °C and °F.
5. **SET** – Selects advanced comfort functions (model dependent):
*Breeze Away > Follow Me > Active clean > Intelligent humidity control > AP mode**
* Model dependent
6. **OK** – Confirms the selected functions.
7. **TIMER** – Sets the time for the unit to turn on or off.
8. **TEMP DOWN (▼)** Decreases the temperature in 0.5°C (1°F) increments.
Minimum temperature setting: 16°C (60°F).
9. **FAN SPEED** – Selects fan speed:
Auto → 20% → 40% → 60% → 80% → 100%.
Fan speed can also be adjusted in 1% increments with Temp ▲/▼.
10. **SWING** – Starts or stops the horizontal louver movement.
11. **FRESH**– Activates the Fresh/UV lamp.
12. **TURBO** – Quickly reduces (cooling mode) or increases (heating mode) the temperature in the room.
13. **LED** – Turns the LED display and the buzzer on or off.
14. **SLEEP**
Optimizes temperature settings to save energy during sleep.
15. **LOCK** – Press and hold **Turbo** and **Sleep** for 5 seconds to lock the keyboard.
Press both buttons again for 2 seconds to unlock.

Buttons and functions

Before using your air conditioner for the first time, take a moment to familiarize yourself with the remote controller. The following section provides a brief overview of the remote controller buttons and their functions. For detailed instructions on operating the unit, refer to the basic functions chapter later in this manual.

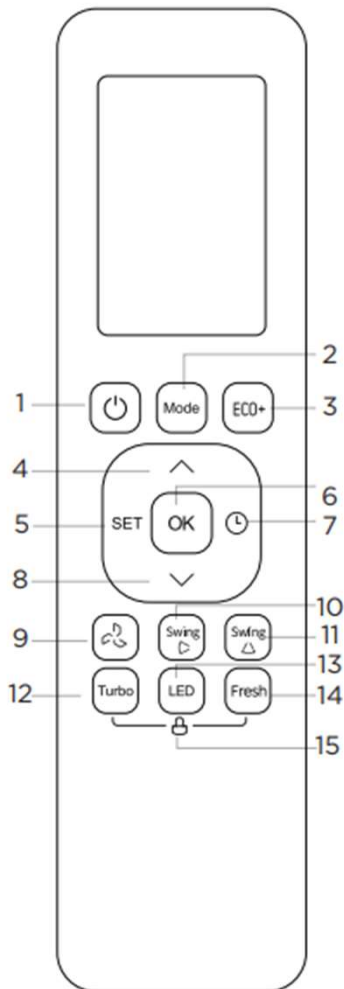

Model:
RG10D3(D2S)/BGEF

Description

1. **ON/OFF** – Turns the unit on or off.
2. **MODE** – Selects the operating mode:
Auto → Cool → Dry → Heat → Fan.
Note: Auto and Heat modes are available only on cooling and heating models.
3. **ECO+** – Starts or stops the energy-saving operation.
4. **TEMP UP (▲)** – Increases the temperature in 0.5°C (1°F) increments.
Maximum temperature setting: 30°C (86°F).
Note: Pressing both Temp ▲ and Temp ▼ for 3 seconds switches the temperature display between °C and °F.
5. **SET** – Selects advanced comfort functions (model dependent):
Sleep > Breeze Away > Follow Me > Active clean > Intelligent humidity control > AP mode (*model dependent)*
6. **OK** – Confirms the selected functions.
7. **TIMER** – Sets the time for the unit to turn on or off.
8. **TEMP DOWN (▼)** – Decreases the temperature in 0.5°C (1°F) increments.
Minimum temperature setting: 16°C (60°F).
9. **FAN SPEED** – Selects fan speed:
Auto → 20% → 40% → 60% → 80% → 100%.
Fan speed can also be adjusted in 1% increments with Temp ▲/▼.
10. **SWING (up and down)** – Starts and stops the **horizontal louver** movement.
11. **SWING (left and right)** – Starts and stops the **vertical louver** movement.
12. **TURBO** – Quickly reduces (cooling mode) or increases (heating mode) the temperature in the room.
13. **LED** – Turns the LED display and the buzzer on or off.
14. **FRESH:**
Activates the Fresh/UV lamp.
15. **LOCK** – Press and hold **Turbo** and **Fresh** for 5 seconds to lock the keyboard.
Press both buttons again for 2 seconds to unlock.

Buttons and functions

Before using your air conditioner for the first time, take a moment to familiarize yourself with the remote controller. The following section provides a brief overview of the remote controller buttons and their functions. For detailed instructions on operating the unit, refer to the basic functions chapter later in this manual.

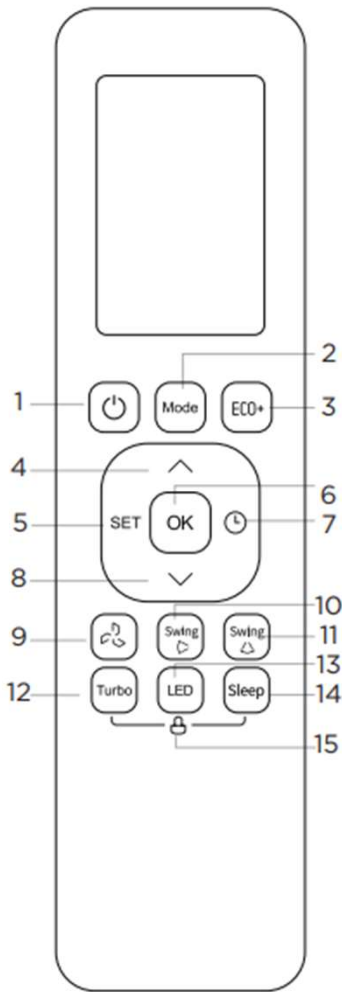

Model:
RG10D4(D2S)/BGEF

Description

1. **ON/OFF** – Turns the unit on or off.
2. **MODE** – Selects the operating mode:
Auto → Cool → Dry → Heat → Fan.
Note: Auto and Heat modes are available only on cooling and heating models.
3. **ECO+** – Starts or stops the energy-saving operation.
4. **TEMP UP (▲)** – Increases the temperature in 0.5°C (1°F) increments. Maximum temperature setting: 30°C (86°F).
Note: Pressing both Temp ▲ and Temp ▼ for 3 seconds switches the temperature display between °C and °F.
5. **SET** – Selects advanced comfort functions (model dependent):
*Breeze Away > Follow Me > Active clean > Intelligent humidity control > AP mode**
* Model dependent
6. **OK** – Confirms the selected functions.
7. **TIMER** – Sets the time for the unit to turn on or off.
8. **TEMP DOWN (▼)** Decreases the temperature in 0.5°C (1°F) increments. Minimum temperature setting: 16°C (60°F).
9. **FAN SPEED** – Selects fan speed:
Auto → 20% → 40% → 60% → 80% → 100%.
Fan speed can also be adjusted in 1% increments with Temp ▲/▼.
10. **SWING (up and down)** – Starts and stops the **horizontal louver** movement.
11. **SWING (left and right)** – Starts and stops the **vertical louver** movement.
12. **TURBO** – Quickly reduces (cooling mode) or increases (heating mode) the temperature in the room.
13. **LED** – Turns the LED display and the buzzer on or off.
14. **SLEEP:**
Optimizes temperature settings to save energy during sleep.
15. **LOCK** – Press and hold **Turbo** and **Sleep** for 5 seconds to lock the keyboard. Press both buttons again for 2 seconds to unlock.

Remote Control Indicators

Information is displayed on the screen when the remote controller is powered on.

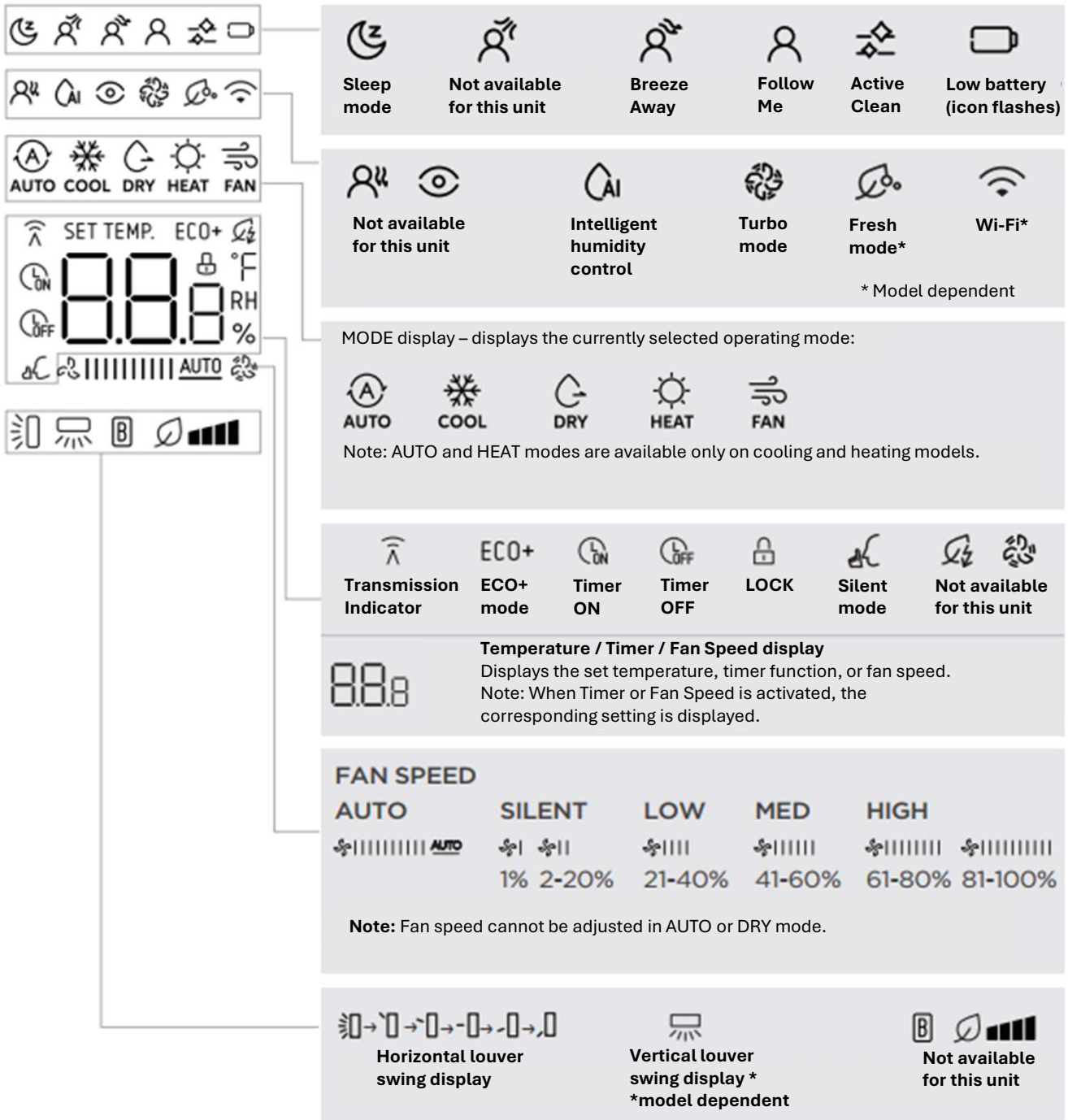

Note:

While using the remote controller, only the indicators related to active functions are displayed.

All indicators shown here are for reference only.

Basic functions



NOTE

Before operation, ensure that the unit is plugged in and power is available.

AUTO mode

Select AUTO mode.



Set the desired temperature.



Press ON/OFF to start the unit.



Notes:

1. In AUTO mode, the unit automatically selects COOL, FAN, or HEAT based on the set temperature.
2. Fan speed cannot be adjusted in AUTO mode.

COOL or HEAT mode

Select COOL or HEAT mode.



Set the desired temperature.



Set the fan speed.



Press ON/OFF to start the unit.



Note: HEAT mode is available only on cooling and heating models.

DRY mode

Select DRY mode.

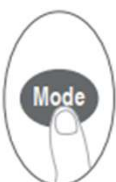

Set the desired temperature.



Press ON/OFF to start the unit.



Note: Fan speed cannot be adjusted in DRY mode because it is controlled automatically.

FAN mode

Select FAN mode.



Set the fan speed.



Press ON/OFF to start the unit.



Note: Temperature cannot be set in FAN mode.

For this reason, no temperature value is shown on the remote controller display.

Advanced functions

SWING function

Press the
Swing button

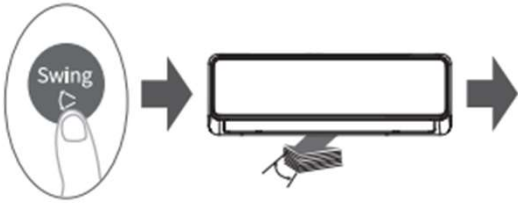

Horizontal swing

Press the Swing button repeatedly.

If the interval between presses is **less than 3 seconds**, the horizontal louver cycles through the following positions:

Louver auto swing stop → *Louver auto swing start* → *Louver angle 1* → *Louver angle 2* → *Louver angle 3* → *Louver angle 4* → *Louver angle 5*

Press the Swing button repeatedly again.

If the interval between presses is more than 3 seconds, the horizontal louver cycles through: *Louver at a fixed angle* → *Auto swing start* → *Auto swing stop*

For models of RG10D3(D2S)/BGEF,
RG10D4(D2S)/BGEF

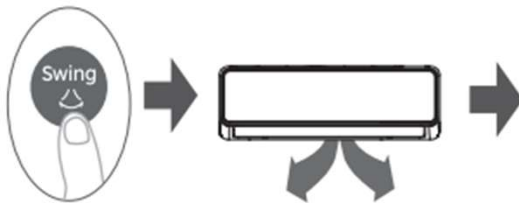

Vertical swing (model dependent)

Press and hold the **Swing** button for **more than 2 seconds** to activate the vertical louver swing function.

Press this button to activate the vertical louver swing (left and right).

Breeze Away function

For model RG10D(D2S)/BGEF

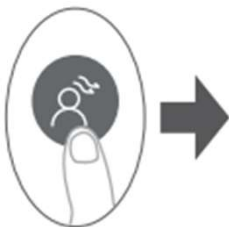

This function directs the airflow away from the user to improve comfort.

NOTE:

This function is available only in COOL, DRY, or FAN mode. Activating Swing or Turbo functions will cancel the Breeze Away function.

Pressing ON/OFF, Mode, Swing, or Turbo buttons, or selecting the Active Clean function during operation, will cancel the Breeze Away function.

Advanced functions

LED display



Press the LED button to turn the indoor unit display on or off.

Press and hold the LED button for more than 5 seconds (some units):

The indoor unit will show the current room temperature.

Press and hold the button again for more than 5 seconds to return the display to the set temperature.

TURBO function

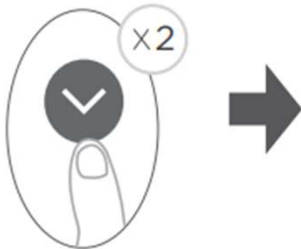

When the Turbo function is selected in Cool mode, the unit will deliver maximum airflow to accelerate the cooling process.

When selected in Heat mode, the unit will deliver maximum airflow to accelerate heating (some units).

For models equipped with electric heating elements, the electric heater will activate to quickly boost the heating process.

FP function (heat pump models only)

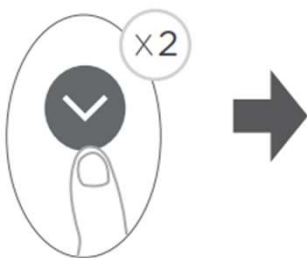

The FP function operates the unit at high fan speed (while the compressor is running) with the temperature automatically set to 8°C / 46°F.

To activate FP mode:

Press the button twice within one second while in HEAT mode, with the temperature set between 16°C and 60°F.

Pressing On/Off, Mode, Fan, or Temp button during operation **will cancel this function.**

Advanced functions

SILENT function

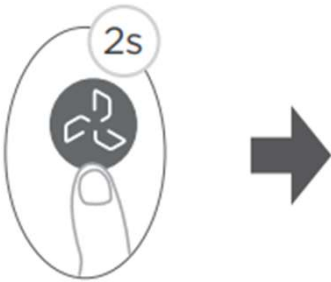

Press and hold the Fan button for more than 2 seconds to activate or deactivate the silent function.

Silent mode reduces the operating frequency of the compressor, which may result in lower cooling capacity.

ECO+ function



Press the ECO+ button when the unit is operating in Cool or Heat mode. The fan speed will switch to Auto, and the set temperature will remain unchanged.

This mode enhances comfort by reducing temperature fluctuations and improving energy efficiency.

Note:

- The function is available only in **Cool** or **Heat** mode.
- **Turbo** and **Silent** functions are cancelled when ECO+ is activated.
- Activating **Active clean**, **Turbo**, **FP**, or **Silent** function, or pressing **Mode** or **On/Off** button, will cancel the ECO+ function.

SLEEP function

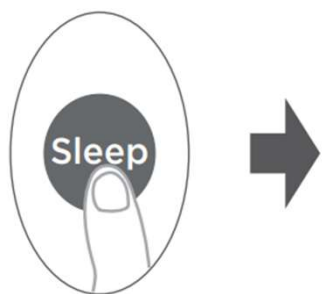

Note:

- The Sleep function is not available in FAN or DRY mode.
- The Sleep function is used to reduce energy consumption during sleep while maintaining comfort.
- The fan speed can be adjusted in COOL and HEAT mode. In AUTO mode, the fan speed is fixed.
- After the Sleep function is activated, the system automatically memorizes the set temperature within 30 minutes.
- The next time the function is activated, the unit will start operating at the previously memorized temperature.
- The Sleep function will be automatically canceled after 9 hours.

FRESH function

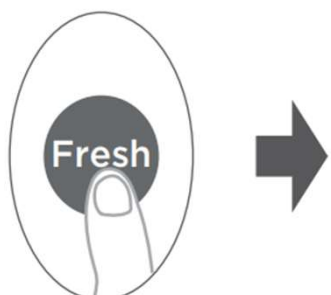

For models RG10D2(D2S)/BGEF and RG10D3(D2S)/BGEF:

Press the Fresh button to activate the ionizer or the UV-C lamp (model dependent).

If the unit is equipped with both features, they will be activated simultaneously.

This function helps purify the air in the room.

Advanced functions

LOUVER RESET function (some units)

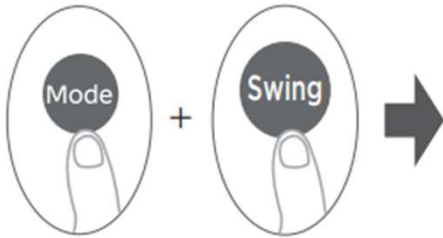

To perform a louver reset:

1. Turn off the system using the remote controller.
2. Press and hold the Mode and Swing buttons together until a beep is heard from the indoor unit.
3. The indoor unit then enters louver reset mode.

Do not press any additional buttons. The unit will complete the reset process automatically.

SET function

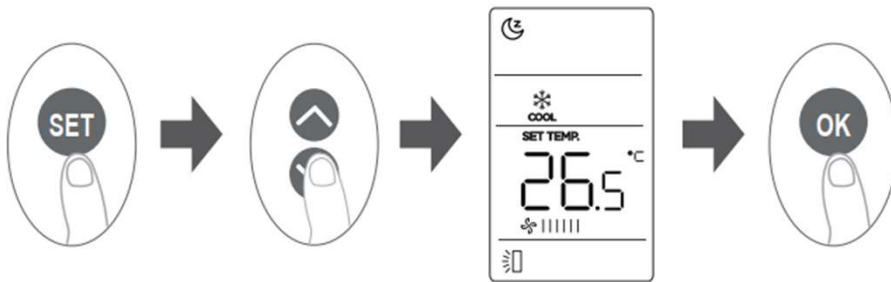

Press the SET button to enter the function menu.
Then press SET again or use the Temp ▲/▼ buttons to select the desired function.
The corresponding symbol will flash on the display.
Press OK to confirm.

To cancel a selected function, repeat the same steps.
Press the SET button repeatedly to scroll through the available functions in the following order:

Sleep (☁) → Breeze Away (🌀) → Follow Me (👤) → Active Clean (🧼)
→ Intelligent Humidity Control (💧) → Fresh / UV Lamp* (🌞) → AP Mode** (📶)

[*, **] Model dependent.

SLEEP function

Use this feature to reduce energy use while you sleep.

When the sleep function is activated, the air conditioner will automatically adjust the temperature and fan speed to provide a more comfortable sleeping environment.

Under sleep mode operation, the system will automatically increase the set temperature within 30 minutes.
If the timer is activated, it will start counting from the last temperature setting.
If no timer is used, the temperature adjustment will be cancelled after 9 hours.

Advanced functions

BREEZE AWAY function

This feature prevents direct airflow from blowing toward the user.

The louvers adjust position to avoid direct drafts, increasing comfort especially in cooling mode.

Note: This function is available only in Cool, Fan, and Dry modes.

FOLLOW ME function

The Follow Me function enables the remote controller to measure the temperature at its current location and send this information to the indoor unit every 3 minutes.

When using Auto, Cool, or Heat modes, the temperature detected by the remote controller (instead of the temperature at the indoor unit) will determine the air conditioner's operation improving comfort and achieving better temperature accuracy.

Note:

Press and hold the Turbo button for 7 seconds to start/stop the Follow Me function.

- If the memory feature is activated, "On" will flash for 3 seconds on the display.
- If the memory feature is stopped, "OF" will appear for 3 seconds.

When the Follow Me feature is active:

Pressing the On/Off button,
switching the Mode,
or adjusting the Power level

will NOT cancel the Follow Me function.

ACTIVE CLEAN function

The Active Clean technology removes dust and mold that may cause odors.

During operation, the indoor unit rapidly freezes and then thaws the heat exchanger to detach and wash away adhered particles.

When Active clean is activated, the indoor unit displays "CL".

After 20 to 130 minutes, the unit will turn off automatically and complete the cleaning cycle.

INTELLIGENT HUMIDITY CONTROL function

Press this button when operating in Cool mode. The fan speed will switch to Auto, and the set temperature will remain unchanged.

The system automatically regulates indoor humidity to prevent the air from becoming too dry or too humid, maintaining a comfortable environment.

AP function (some units)

Press the SET button to select AP mode (Access Point mode), which is used to enable wireless configuration.

If this function is not available through the SET menu on this unit, it may still be possible to enter AP mode by pressing the LED button 7 times within 10 seconds.

Timer operation

Set the amount of time after which the unit will automatically turn on or off.

TIMER ON setting

Press the Timer button to begin the TIMER ON sequence.

Use the Temp ▲/▼ buttons to set the number of hours before the unit turns on.

Wait for 1 second to confirm and activate the TIMER ON function.

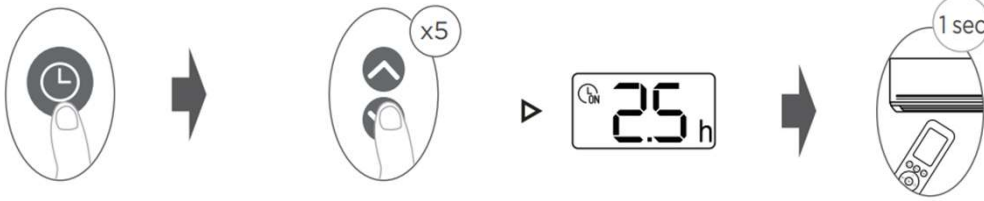

TIMER OFF setting

Press the Timer button to begin the TIMER OFF sequence.

Use the Temp ▲/▼ buttons to set the number of hours before the unit turns off.

Wait for 1 second to confirm and activate the TIMER OFF function.

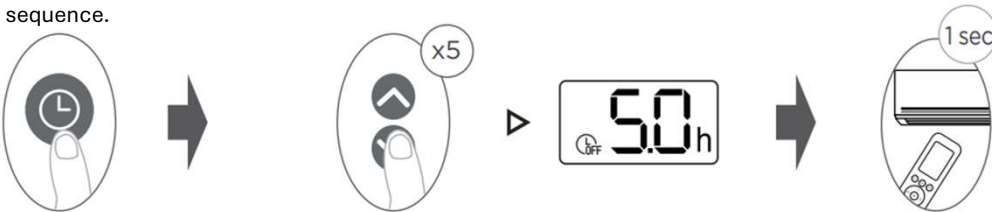

Notes:

1. When setting TIMER ON or TIMER OFF, time increases in 30-minute increments up to 10 hours. From 10 hours to 24 hours, time increases in **1-hour increments**.
(Example: pressing 5 times sets 2.5 h; pressing 10 times sets 5 h.)
2. To cancel timer function, set the time to **0.0 h**.

TIMER ON / OFF setting (example)

The time periods set for TIMER ON and TIMER OFF are counted forward from the current time.

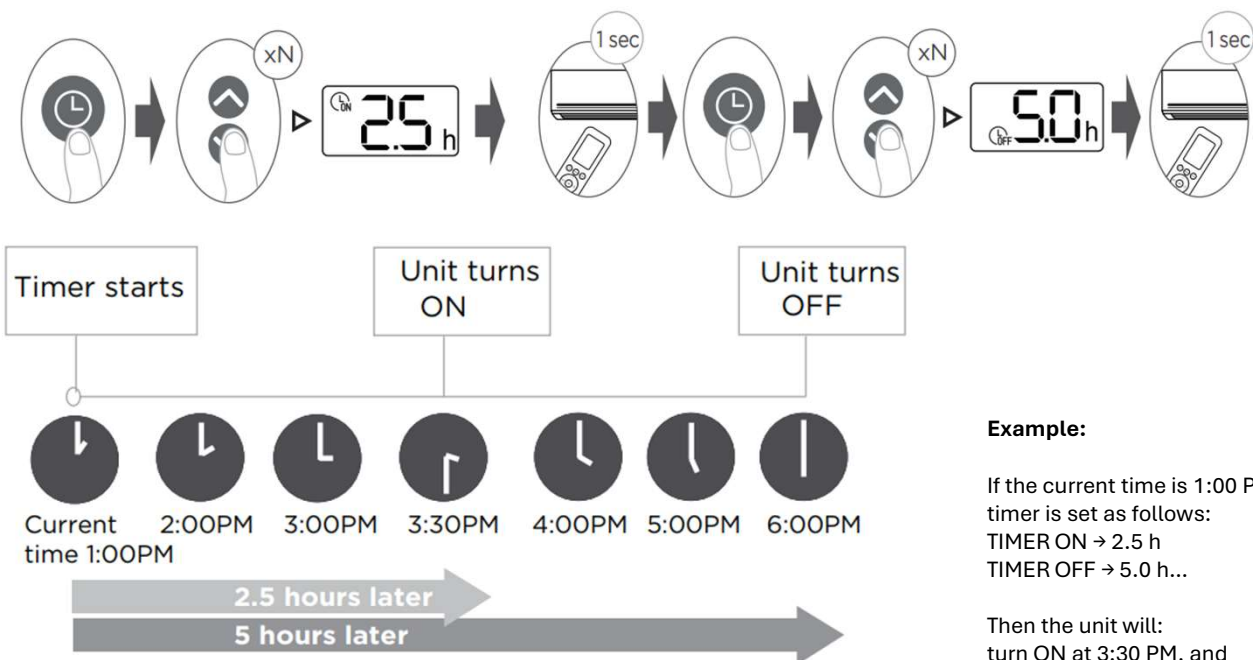

Example:

If the current time is 1:00 PM, and the timer is set as follows:
 TIMER ON → 2.5 h
 TIMER OFF → 5.0 h...

Then the unit will:
 turn ON at 3:30 PM, and
 turn OFF at 6:00 PM.

Troubleshooting

⚠ CAUTION

If any of the following conditions occurs, turn off your unit immediately!

- The wire is damaged or abnormally warm.
- You smell a burning odour.
- The unit emits loud or abnormal sounds.
- A power fuse blows or the circuit breaker frequently trips.
- Water or other objects fall into or out of the unit.

DO NOT ATTEMPT TO FIX THESE YOURSELF! CONTACT AN AUTHORIZED SERVICE PROVIDER IMMEDIATELY.

| Issue | Possible causes |
|---|---|
| Unit does not turn on when pressing ON/OFF button | The unit has a 3-minute protection feature that prevents restarting to avoid compressor overload. The unit cannot be restarted until 3 minutes have passed after being turned off. |
| The unit changes from COOL/HEAT mode to FAN mode | The unit may change mode to prevent frost from forming on the heat exchanger. Once the set temperature has been reached, the indoor unit may stop the compressor and operate in FAN mode temporarily. Operation will resume automatically when the temperature fluctuates again. |
| The indoor unit emits white mist | In humid regions, a large temperature difference between the room air and the conditioned air may cause visible white mist. This is normal and results from moisture in the air condensing into tiny water droplets. |
| Both the indoor and outdoor units emit white mist | When the unit restarts in HEAT mode after a defrost cycle, white mist may be emitted. This is normal and is caused by moisture evaporating from the defrosting process. |
| The indoor unit makes noises | A rushing noise when the louver resets position is normal. A squeaking noise after running in HEAT mode occurs due to expansion or contraction of plastic parts. |
| Both the indoor unit and outdoor unit make noises | Low hissing sound during operation: This is normal and is caused by refrigerant gas flowing through both indoor and outdoor units. Low hissing sound when the system starts, has just stopped running, or is defrosting: This noise is normal and is caused by the refrigerant gas stopping or changing direction. Slight squeaking noises may be heard due to the normal expansion and contraction of plastic and metal components caused by temperature changes during operation. |

Troubleshooting

| Issue | Possible causes |
|--|--|
| The outdoor unit makes noises | The unit may produce different sounds depending on its current operating mode. |
| Dust is emitted from either the indoor or outdoor unit | Dust may accumulate inside the unit during extended periods of non-use and may be expelled when the unit is turned on. This can be reduced by covering the unit during long periods of inactivity. |
| The unit emits a bad odor | <p>The unit may absorb odours from the surrounding environment (furniture, cooking, smoke, etc.) and release them during operation.</p> <p>The air filters may also have become mouldy and should be cleaned.</p> |
| The fan of the outdoor unit does not operate | During operation, the outdoor fan is automatically controlled and may stop to optimise performance. |
| Operation is erratic, unpredictable, or unit is unresponsive | <p>Interference from cell phone towers or nearby signal boosters may affect the unit's communication.</p> <p>Try the following:</p> <ul style="list-style-type: none"> • Disconnect the power, then reconnect. • Press the ON/OFF button on the remote control to restart operation. |



CAUTION

Before contacting a repair company, please review the following points.
Some situations are normal operating conditions and do not require service.

Troubleshooting

| Issue | Possible causes | Solution |
|---|---|--|
| Poor cooling performance | Temperature setting may be higher than ambient room temperature | Lower the temperature setting |
| | The heat exchanger on the indoor or outdoor unit is dirty | Contact an authorized service center to clean the affected heat exchanger |
| | The air filter is dirty | Remove the filter and clean it according to instructions |
| | The air inlet or outlet of either unit is blocked | Turn the unit off, remove the obstruction, and then turn it back on. |
| | Doors and windows are open | Make sure all doors and windows are closed while the unit is operating. |
| | Excessive heat is generated by sunlight | Close windows and curtains during periods of high heat or strong sunlight. |
| | Too many sources of heat in the room (people, computers, electronics, etc.) | Reduce amount of heat sources |
| | Low refrigerant due to leak or long-term use | Contact an authorized service center. |
| | SILENCE function is activated (optional function) | Using the SILENCE function may reduce cooling or heating performance. Disable the SILENCE function |
| The unit is not working | Power failure | Wait until the power supply is restored. |
| | The power is turned off | Switch on the power supply. |
| | The fuse may have blown. | Contact an authorized service center to replace the fuse |
| | The remote-control batteries may be exhausted. | Replace batteries |
| | The unit's 3-minute protection has been activated. | Wait 3 minutes before restarting the unit. |
| | Timer is activated | Turn the timer off. |
| The unit starts and stops frequently | There is too much or too little refrigerant in the system. | Contact an authorized service center. |
| | Non-condensable gas or moisture has entered the system. | Contact an authorized service center. |
| | The compressor is faulty. | Contact an authorized service center. |
| | The supply voltage is too high or too low. | Contact an authorized service center to check the power supply voltage. |
| Poor heating performance | The outdoor temperature is extremely low. | Use an auxiliary heating device if necessary. |
| | Cold air is entering through doors or windows. | Make sure all doors and windows are closed during operation. |
| | Low refrigerant level due to leakage or long-term use. | Check for leaks and contact an authorized service center. |
| Indicator lamps continue flashing | If the indicator lamps continue flashing or an error code appears on the indoor unit display (E(x), P(x), F(x), EH(xx), EL(xx), EC(xx), PH(xx), PL(xx), PC(xx)), the unit may stop operating or continue to run in a safe protection mode. | |
| Error code displayed | <p>What to do:</p> <ul style="list-style-type: none"> • Wait approximately 10 minutes. The problem may resolve automatically. • If the error remains, turn the unit off, disconnect the power supply, then reconnect it and turn the unit on again. • If the indicator lamps continue flashing or the error code reappears, disconnect the power supply and contact the nearest authorized service center. | |

Wi-Fi Connection

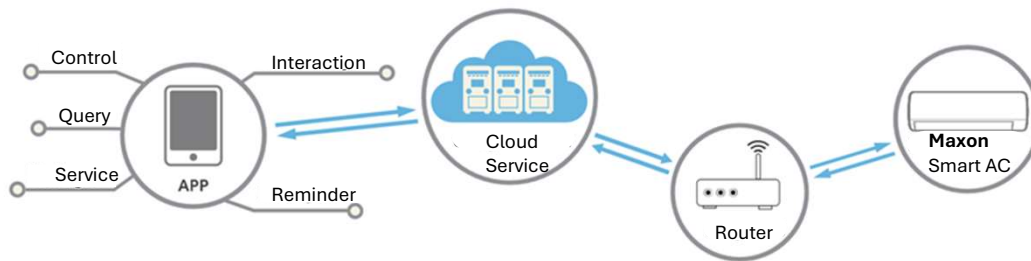

Application Requirements

To use the Wi-Fi control function, the following conditions must be met:

- A smartphone and a **wireless router** with an active internet connection.
- The smartphone must operate on **iOS or Android**.

iOS system

Supports **iOS 9.0 or later**.

Android system

Supports **Android 5.0 or later**.

Configuration Method

Download the **NetHome Plus** application from the official mobile app stores.

Additional information is provided in the next section.

App Store (iOS)

Google Play (Android)



NetHome Plus

Connecting the Air Conditioner

After installing and registering the **NetHome Plus** application:

1. Open the **NetHome Plus** app.
2. Follow the instructions to **connect the air conditioner to your Wi-Fi network**.
3. Once connected, you can control the unit through your smartphone, including:
 1. switching the unit ON/OFF
 2. setting temperature and operating mode
 3. adjusting fan speed and airflow direction
 4. accessing advanced features (if supported)

For details about registration, device pairing, and additional settings, refer to the **HELP section** in the application.

Care and Maintenance

CAUTION

- Reduced cooling efficiency and potential health risks may occur if filters are clogged. Clean the filters every two weeks.
- Always **turn OFF** the air conditioner and disconnect the power supply before cleaning or performing maintenance.
- **Do not** touch the air freshening (plasma) filter for at least 10 minutes after turning off the unit. Use only a soft, dry cloth to clean the unit. If necessary, use a cloth dampened with warm water.
- Do not use chemicals, abrasive cleaners, or chemically treated cloths to clean the unit.
- Do not use benzene, paint thinner, or other solvents. These can cause surface damage or deformation.
- Do not use water hotter than 40°C (104°F) on the front panel, as this may cause discoloration or warping.
- Avoid direct exposure of the filter to sunlight while drying, as this may cause shrinkage.

Cleaning indoor unit — Air Filter

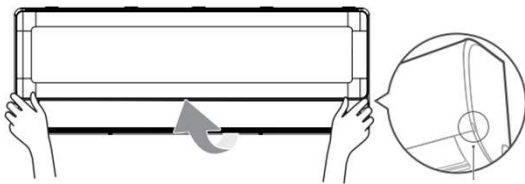

Hold the tab and lift the front panel of the indoor unit.

Step 1:

Lift the front panel of the indoor unit

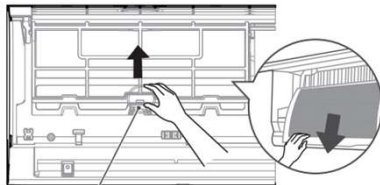

Filter Tabs

Step 2:

Press the tab on the end of the filter to release it, then lift upward and pull the filter toward you.

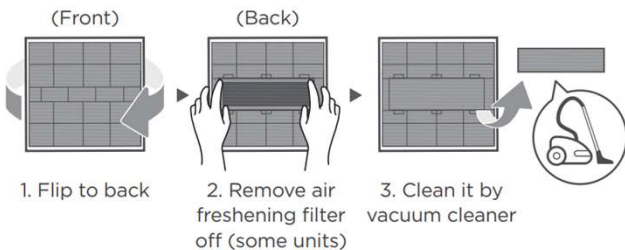

Step 3:

If your unit has a small air freshening filter, unclip it from the larger filter. Clean the air freshening filter using a hand-held vacuum (if applicable).

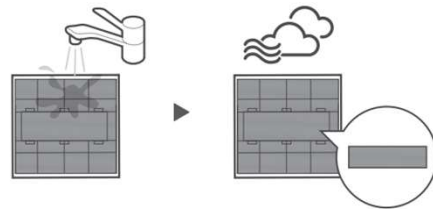

Don't forget to reinstall the filter.

Step 4:

Clean the large air filter with warm, soapy water using a mild detergent. Rinse the filter thoroughly with clean water, then shake off excess water. Allow the filter to dry completely in a cool, shaded place. Do not expose the filter to direct sunlight.

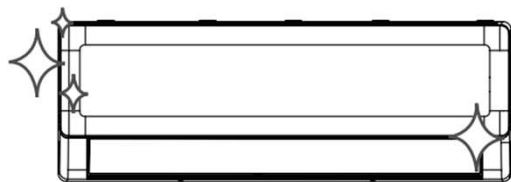

Step 5:

Once the filter is completely dry, reattach the air freshening filter to the large air filter (if applicable), then slide the filter back into the indoor unit. Finally, close the front panel of the indoor unit.

Care and Maintenance

CAUTION

- Always turn off the unit and disconnect the power before handling filters.
- When removing the filter, avoid touching sharp metal edges inside the unit.
- Do not wash or spray water into the indoor unit cabinet.
- Do not expose the filter to direct sunlight while drying — this may cause warping.
- Any cleaning or servicing of the outdoor unit must be performed by an authorized technician.
- Do not attempt repairs yourself.

Maintenance – Long Periods of Non-Use

If you do not plan to use the air conditioner for an extended time:

Maintenance – Pre-Season Inspection

Before using the air conditioner again after long-term storage, or before periods of frequent use:



Clean all filters



Turn on the **FAN** mode until the unit is completely dry inside.



Check for damaged wires



Clean all air filters



Check for refrigerant leaks



Turn off the unit and disconnect the power supply.



Remove batteries from the remote controller.



Make sure nothing is blocking the air inlets and outlets



Replace the remote-control batteries

Environmental Information

This product has been designed with respect for the environment. Please follow the guidelines below to ensure safe and responsible disposal of the appliance and its components.

Disposal of the Appliance

- This appliance is marked with the **crossed-out wheeled bin symbol** and must not be disposed of with household waste.
- At the end of its service life, take the appliance to a **designated collection point** for recycling of electrical and electronic equipment, in accordance with local regulations.
- Proper disposal helps prevent potential negative impacts on the environment and human health.



Disposal of Batteries

- Do not dispose of used batteries together with household waste.
- Batteries must be disposed of at **authorized collection sites** as required by local laws and regulations.
- Incorrect disposal may cause environmental contamination or health risks.

Environmental Note

- This air conditioner contains **refrigerant** that must be handled, recovered or disposed of **only by authorized and certified personnel**.
- Refrigerant must **not be released into the atmosphere** during servicing or disposal of the appliance.

maxon



maximum of life



www.maxon-klima.com

maxon

UPUTE ZA UPORABU



HR/BIH



maximum of life

MAXON FRESH PLUS (R32)

- MXI-07HC014i
- MXI-09HC014i / MXO-09HC014i
- MXI-12HC014i / MXO-12HC014i
- MXI-18HC014i / MXO-18HC014i
- MXI-24HC014i / MXO-24HC014i



www.maxon-klima.com

**Važna napomena:**

Prije ugradnje ili korištenja klima-uređaja pažljivo pročitajte ovaj priručnik. Ispravno razumijevanje postupaka ugradnje i uporabe ključno je za siguran i pouzdan rad uređaja. Sačuvajte ovaj priručnik za buduću upotrebu.

Sigurnosne upute

Prije uporabe klima-uređaja pažljivo pročitajte sve upute. Nepridržavanje ovih uputa može uzrokovati ozljede, strujni udar, požar ili oštećenje proizvoda.

Klasifikacija opasnosti:



UPOZORENJE

Označava potencijalni rizik od teških ozljeda ili smrti.



OPREZ

Označava rizik od manjih ozljeda ili materijalne štete.



PAŽNJA

Označava važne informacije koje nisu povezane s ozljedama.

UPOZORENJE – Sigurna uporaba proizvoda

Električna sigurnost

- Prije čišćenja ili bilo kakvog održavanja uvijek isključite uređaj i odspojite napajanje.
- Ne koristite uređaj ako su napojni kabel ili utikač oštećeni. Obratite se ovlaštenom servisu.
- Nikada ne povlačite kabel kako biste isključili uređaj iz utičnice. Uvijek primite utikač.
- Ne koristite klima-uređaj mokrim rukama.
- Ne koristite oštećene, labave ili preopterećene električne utičnice.
- Ne preinačujte, ne produžujte i ne spajajte napojni kabel.
- Ne priključujte uređaj na produžne kabele ili razdjelnike.

Nepravilni uvjeti rada

Odmah isključite uređaj i odspojite napajanje ako:

- primijetite miris paljevine ili dim
- čujete neuobičajene zvukove
- voda ili strani predmeti uđu u unutarnju jedinicu
- uređaj radi neuobičajeno

Ne pokušavajte sami popravljati uređaj. Obratite se ovlaštenom servisu.

Sigurnosne upute

OPREZ —Tijekom rada

Sigurna uporaba

- Ne stavljajte prste ili predmete u usisne ili ispušne otvore zraka.
- Ne blokirajte usisne ili ispušne otvore zraka zavjesama, namještajem ili drugim predmetima.
- Izbjegavajte usmjeravanje strujanja zraka prema dojenčadi, starijim osobama ili osobama narušenog zdravlja tijekom duljeg razdoblja.
- Ne postavljajte predmete poput laka za kosu, boja, lakova ili zapaljivih materijala u blizini unutarnje ili vanjske jedinice.
- Ne koristite uređaj u okruženjima koja sadrže zapaljive plinove.

Zaštita od vode

- Ne koristite klima-uređaj u kupaonici, praonici rublja ili sličnim vlažnim prostorima.
- Provjerite da kondenzat slobodno otječe.
- Ne izlažite električne dijelove vodi.

OPREZ — Čišćenje i održavanje

- Prije čišćenja uvijek odspojite uređaj s električne mreže.
- Ne perite uređaj vodom niti koristite visokotlačne mlaznice.
- Ne koristite benzin, benzen, alkohol, razrjeđivače ili abrazivna sredstva za čišćenje.
- Redovito čistite filtre zraka kako biste održali performanse i spriječili nepravilan rad uređaja.
- Ako se uređaj neće koristiti dulje vrijeme, odspojite napajanje i izvadite baterije iz daljinskog upravljača.



Informacije o okolišu i zbrinjavanju

Usklađenost s WEEE direktivom

Ovaj proizvod klasificiran je kao otpadna električna i elektronička oprema (WEEE). Uređaj i daljinski upravljač ne odlažite zajedno s kućnim otpadom. Koristite ovlaštena sabirna mjesta za recikliranje.

Zbrinjavanje baterija

- Baterije zbrinjavajte u skladu s važećim lokalnim propisima.
- Ne spaljujte baterije i ne izlažite ih visokim temperaturama.
- Izvadite baterije ako se daljinski upravljač neće koristiti dulje vrijeme.

Obavijest o fluoriranim plinovima

Ovaj proizvod može sadržavati fluorirane stakleničke plinove obuhvaćene Kyotskim protokolom. Servisiranje i rukovanje rashladnim sredstvom smije obavljati isključivo certificirano osoblje.

Sigurnosne upute

Rashladno sredstvo R32 (samo za modele s R32)

- Ovaj uređaj koristi rashladno sredstvo R32, blago zapaljivi plin (klasifikacija A2L).
- U slučaju istjecanja rashladnog sredstva u dodiru s izvorom paljenja može doći do požara.
- Ne pušite i ne koristite otvoreni plamen u blizini uređaja.

Ako sumnjate na istjecanje:

- isključite uređaj
- prozračite prostor
- kontaktirajte ovlaštenu servis

UV-C lampa (ako je ugrađena)

- Ne otvarajte kućište UV-C lampe.
- Ne gledajte izravno u UV-C svjetlo.
- Održavanje i zamjenu UV-C modula smije obavljati isključivo ovlašteno osoblje.
- Prije čišćenja ili održavanja uvijek odspojite uređaj s napajanja.

⚠ UPOZORENJE Ovaj uređaj sadrži UV emiter. Ne gledajte izravno u izvor svjetlosti. Prije bilo kakvog čišćenja ili drugog održavanja uređaj mora biti odspojen od električne mreže.

Djeca i osjetljive osobe

- Ovaj uređaj mogu koristiti djeca starija od 8 godina i osobe smanjenih sposobnosti samo uz nadzor ili ako su educirane za sigurno korištenje.
- Djeca se ne smiju igrati uređajem.
- Čišćenje i održavanje ne smiju obavljati djeca bez nadzora.

Temperaturni raspon rada

NAPOMENA:

Ako se uređaj koristi izvan navedenih temperaturnih raspona, mogu se aktivirati zaštitne funkcije i uređaj može privremeno prestati s radom radi zaštite sustava.

| | COOL način rada | HEAT način rada | DRY način rada |
|----------------------|--|---------------------------|--|
| Temperatura prostora | 16°C – 32°C (60°F – 90°F) | 0°C – 30°C (32°F – 86°F) | 10°C – 32°C (50°F – 90°F) |
| Vanjska temperatura | 0°C – 50°C (32°F – 122°F) | –15°C – 24°C (5°F – 75°F) | 0°C – 50°C (32°F – 122°F) |
| | –15°C – 50°C (5°F – 122°F) For modeli s niskotemperaturnim hlađenjem | | |
| | 0°C – 52°C (32°F – 126°F) Modeli za tropske uvjete rada | –15°C – 24°C (5°F – 75°F) | 0°C – 52°C (32°F – 126°F) Modeli za tropske uvjete rada |

Za vanjske jedinice s pomoćnim električnim grijačem

Kada je vanjska temperatura niža od **0°C (32°F)**, izričito se preporučuje da uređaj bude stalno priključen na električnu mrežu kako bi se osigurao stabilan rad i pouzdane performanse.

VAŽNO

- Rad izvan dopuštenih temperaturnih raspona može uzrokovati:
- smanjene performanse
- aktivaciju zaštitnih funkcija
- automatsko isključivanje uređaja

To ne predstavlja kvar, već zaštitu sustava.

Upoznajte svoj klima-uređaj

NAPOMENA

- Različiti modeli mogu imati različite prednje maske i zaslone.
- Nisu svi dolje opisani pokazatelji dostupni na klima-uređaju koji ste kupili.
- Za stvarne pokazatelje na vašem uređaju pogledajte zaslon unutarnje jedinice.
- Ilustracije u ovom priručniku služe samo kao referenca. Stvarni izgled uređaja može se razlikovati.

Pregled unutarnje jedinice

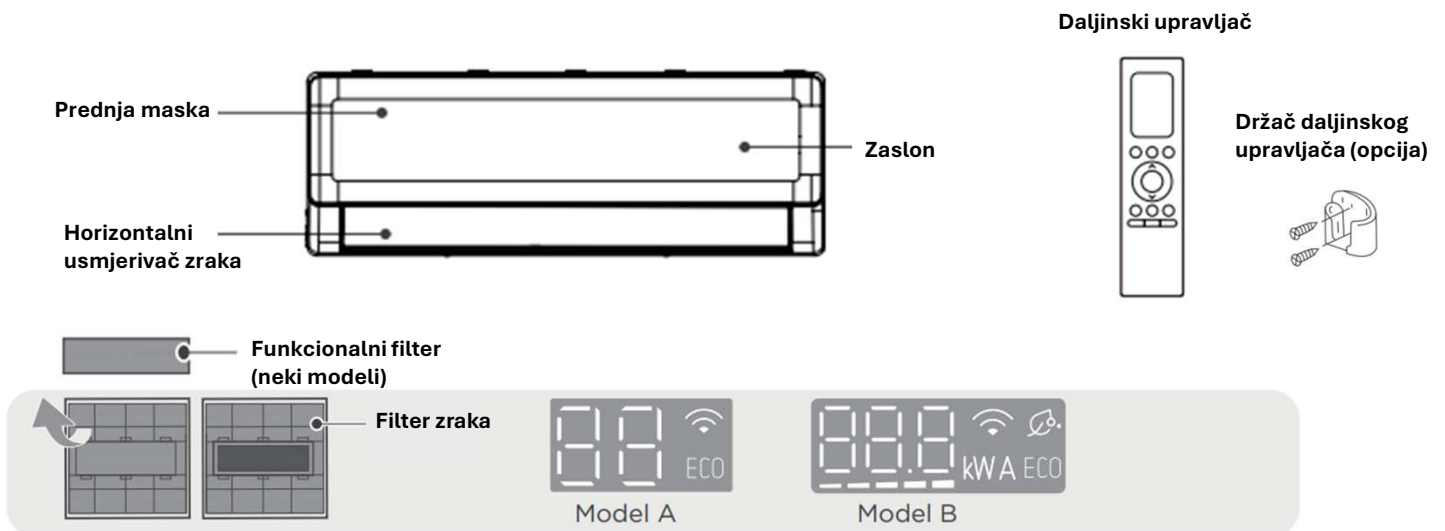

Prednja maska

Zaštitni poklopac unutarnje jedinice koji se može otvoriti radi čišćenja filtra i održavanja.

Zaslon

Prikazuje stanje rada, temperaturu, kodove grešaka i aktivne funkcije, ovisno o modelu.

Horizontalni usmjerivač zraka

Usmjerava strujanje zraka horizontalno. Kut se tijekom rada automatski prilagođava.

Filter zraka

Uklanja prašinu i nečistoće iz zraka. Nalazi se iza prednje maske.

(Neki modeli imaju dodatne funkcionalne filtre.)

Funkcionalni filter (neki modeli)

Omogućuje dodatnu obradu zraka, ovisno o konfiguraciji modela.

Pregled vanjske jedinice

Vanjska jedinica sadrži kompresor, ventilator i izmjenjivač topline. Tijekom hlađenja i grijanja izmjenjuje toplinu s vanjskim zrakom. Tijekom hlađenja ili odleđivanja iz vanjske jedinice može otjecati voda. To je normalna pojava i ne predstavlja kvar.

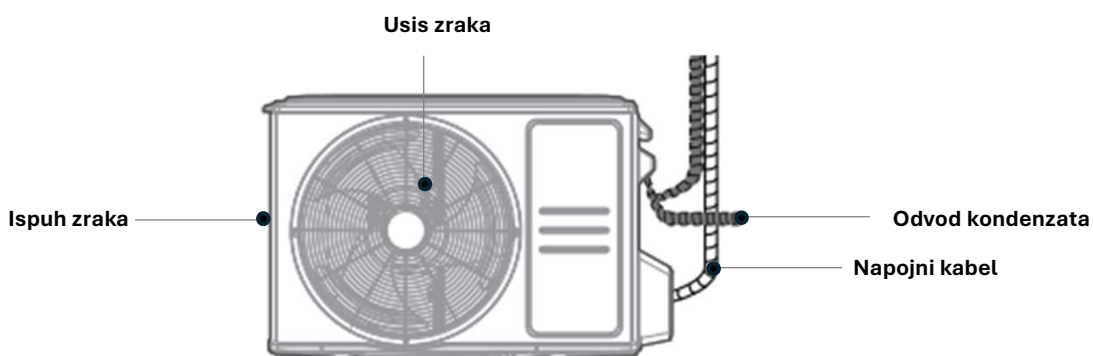

SADRŽAJ

| | |
|--|---------|
| Sigurnosne upute | |
| Temperaturni raspon rada | |
| Upoznajte svoj klima-uređaj | |
| Specifikacije daljinskog upravljača |2 |
| Rukovanje daljinskim upravljačem |3 |
| Tipke i funkcije |4 |
| Pokazatelji na zaslonu daljinskog upravljača |8 |
| Osnovne funkcije |9 |
| Napredne funkcije |10 |
| Postavljanje timera |15 |
| Rješavanje problema |16 |
| Wi-Fi povezivanje |19 |
| Čišćenje i održavanje |20 |
| Informacije o okolišu |22 |

Specifikacije daljinskog upravljača

| | |
|--------------------------|---|
| Model | RG10D(D2S)/BGEF, RG10D2(D2S)/BGEF, RG10D3(D2S)/BGEF, RG10D4(D2S)/BGEF |
| Nazivni napon: | 3,0 V (two dry-cell batteries, type R03/LR03 × 2) |
| Domet prijenosa signala: | 8m |
| Radna temperatura: | -5°C ~ 60°C (23°F ~ 140°F) |

Vodič za brzi početak



Niste sigurni što određena funkcija radi?

Za detaljan opis osnovnih i naprednih funkcija pogledajte odgovarajuća poglavlja u ovom priručniku.

Posebna napomena

Izgled daljinskog upravljača može se neznatno razlikovati od prikazanih ilustracija. Ako unutarnja jedinica ne reagira na određenu funkciju, ta funkcija možda nije podržana na vašem modelu. U slučaju razlika između ovog priručnika i korisničkog priručnika unutarnje jedinice, **mjerodavan je opis u priručniku unutarnje jedinice.**

Rukovanje daljinskim upravljačem

Umetanje i zamjena baterija

Daljinski upravljač koristi dvije baterije. Baterije mogu, ali ne moraju, biti isporučene uz vaš model. Prije uporabe daljinskog upravljača umetnite baterije.

1. Pomaknite stražnji poklopac daljinskog upravljača prema dolje kako biste otvorili pretinac za baterije.
2. Umetnite dvije baterije, pazeći da polaritet (+) i (-) odgovara oznakama u pretincu.
3. Vratite poklopac baterije na mjesto.



Performanse baterija

Za optimalne performanse:

- Nemojte miješati stare i nove baterije.
- Nemojte koristiti baterije različitih proizvođača.
- Izvadite baterije ako se daljinski upravljač neće koristiti dulje od dva mjeseca.

Upravljanje daljinskim upravljačem

- Izravna sunčeva svjetlost može ometati prijam infracrvenog signala.
- Osigurajte neprekinutu liniju vidljivosti između daljinskog upravljača i unutarnje jedinice.
- Ako daljinski upravljač nenamjerno upravlja drugim uređajem, premjestite unutarnju jedinicu ili se obratite korisničkoj podršci.

Zbrinjavanje baterija

- Baterije ne odlažite kao miješani komunalni otpad.
- Zbrinjavanje baterija mora biti u skladu s važećim lokalnim propisima.
- Neke baterije mogu imati kemijski simbol ispod ikone za zbrinjavanje.



- Taj simbol označava da baterija sadrži teški metal iznad dopuštene koncentracije (npr. Pb – olovo > 0,004 %).
- Uređaje i potrošene baterije potrebno je predati u ovlaštene centre za ponovnu uporabu, recikliranje ili oporabu.
 - Pravilno zbrinjavanje pomaže u sprječavanju negativnih utjecaja na okoliš i ljudsko zdravlje.

Napomene za korištenje daljinskog upravljača

Uređaj je usklađen s važećim nacionalnim propisima.

Kanada • Uređaj je u skladu s normom CAN ICES-3(B) / NMB-3(B).

Sjedinjene Američke Države

- Uređaj je u skladu s dijelom 15 FCC pravila.

Rad je podložan sljedećim uvjetima:

1. Uređaj ne smije uzrokovati štetne smetnje.
2. Uređaj mora prihvatiti sve primljene smetnje, uključujući smetnje koje mogu uzrokovati nepravilan rad.

Ova je oprema ispitana i utvrđeno je da je u skladu s ograničenjima za digitalne uređaje klase B, sukladno dijelu 15 FCC pravila.

Ta ograničenja osiguravaju razumnu zaštitu od štetnih smetnji u stambenim instalacijama.

Ako dođe do smetnji, pokušajte sljedeće:

- preusmjerite ili premjestite prijamnu antenu
- povećajte udaljenost između opreme i prijarnika
- priključite opremu na drugu električnu utičnicu od one na koju je priključen zahvaćeni uređaj
- obratite se prodavatelju ili kvalificiranom radio/TV tehničaru za pomoć

Neovlaštene preinake mogu poništiti ovlaštenje korisnika za rad s ovom opremom.

Tipke i funkcije

Prije prve uporabe klima-uređaja upoznajte se s daljinskim upravljačem. U nastavku je dan kratak pregled tipki daljinskog upravljača i njihovih funkcija. Za detaljne upute o radu uređaja pogledajte poglavlje Osnovne funkcije u ovom priručniku.

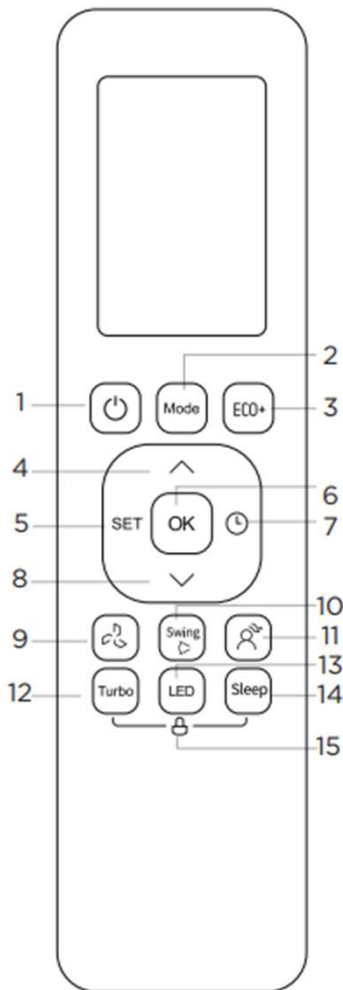

Model:
RG10D(D2S)/BGEF

Opis

1. **ON/OFF** – Uključuje ili isključuje uređaj.
2. **MODE** – Odabir načina rada:
Auto → Cool → Dry → Heat → Fan.
Napomena: Načini Auto i Heat dostupni su samo na modelima s hlađenjem i grijanjem.
3. **ECO+** – Pokreće ili zaustavlja način rada za uštedu energije.
4. **TEMP UP (▲)** – Povećava zadanu temperaturu u koracima od 0,5°C (1°F).
Maksimalna zadana temperatura: 30°C (86°F).
Napomena: Istovremenim pritiskom tipki Temp ▲ i Temp ▼ tijekom 3 sekunde mijenja se prikaz temperature između °C i °F.
5. **SET** – Odabir naprednih funkcija udobnosti (ovisno o modelu): *Sleep > Breeze Away > Follow Me > Active clean > Humidity control > Fresh/UV lamp > AP mode*
6. **OK** – Potvrđuje odabrane funkcije..
7. **TIMER** – Postavljanje vremena automatskog uključivanja ili isključivanja uređaja.
8. **TEMP DOWN (▼)** – Smanjuje zadanu temperaturu u koracima od 0,5°C (1°F). Minimalna zadana temperatura: 16°C (60°F).
9. **FAN SPEED** – Odabir brzine ventilatora:
Auto → 20% → 40% → 60% → 80% → 100%.
Brzina ventilatora može se dodatno podešavati u koracima od 1 % pomoću tipki Temp ▲/▼.
10. **SWING** – Pokreće ili zaustavlja kretanje horizontalnog usmjerivača zraka.
11. **BREEZE AWAY** – Usmjerava strujanje zraka dalje od korisnika kako bi se izbjeglo izravno puhanje.
12. **TURBO** – Brzo snižava (u načinu Cool) ili povećava (u načinu Heat) temperaturu u prostoru.
13. **LED** – Uključuje ili isključuje LED zaslon i zvučni signal.
14. **SLEEP** – Optimizira postavke temperature radi uštede energije tijekom spavanja.
15. **LOCK** – Istovremeno pritisnite i držite tipke Turbo i Sleep 5 sekundi za zaključavanje tipkovnice. Za otključavanje ponovno pritisnite obje tipke tijekom 2 sekunde.

Tipke i funkcije

Prije prve uporabe klima-uređaja upoznajte se s daljinskim upravljačem. U nastavku je dan kratak pregled tipki daljinskog upravljača i njihovih funkcija. Za detaljne upute o radu uređaja pogledajte poglavlje Osnovne funkcije u ovom priručniku.

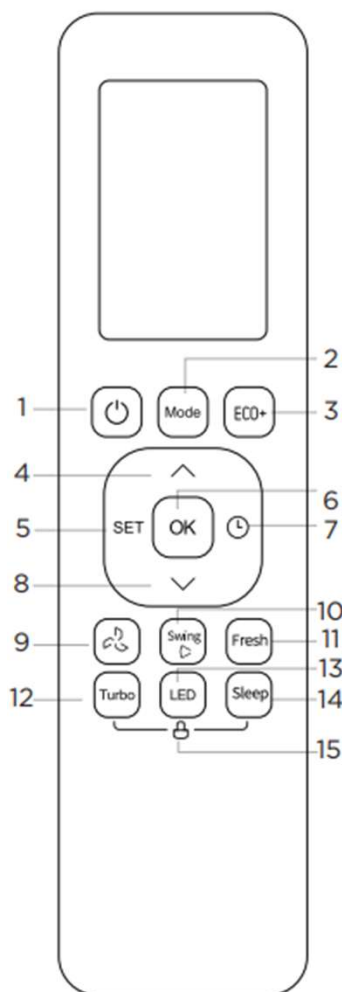

Model:
RG10D2(D2S)/BGEF

Opis

1. **ON/OFF** – Uključuje ili isključuje uređaj.
2. **MODE** – Odabir načina rada:
Auto → Cool → Dry → Heat → Fan.
Napomena: Načini Auto i Heat dostupni su samo na modelima s hlađenjem i grijanjem.
3. **ECO+** – Pokreće ili zaustavlja način rada za uštedu energije.
4. **TEMP UP (▲)** – Povećava zadanu temperaturu u koracima od 0,5°C (1°F).
Maksimalna zadana temperatura: 30°C (86°F).
Napomena: Istovremenim pritiskom tipki Temp ▲ i Temp ▼ tijekom 3 sekunde mijenja se prikaz temperature između °C i °F.
5. **SET** – Odabir naprednih funkcija udobnosti (ovisno o modelu): *Breeze Away > Follow Me > Active clean > Intelligent humidity control > AP mode**
*ovisno o modelu
6. **OK** – Potvrđuje odabrane funkcije..
7. **TIMER** – Postavljanje vremena automatskog uključivanja ili isključivanja uređaja.
8. **TEMP DOWN (▼)** – Smanjuje zadanu temperaturu u koracima od 0,5°C (1°F). Minimalna zadana temperatura: 16°C (60°F).
9. **FAN SPEED** – Odabir brzine ventilatora:
Auto → 20% → 40% → 60% → 80% → 100%.
Brzina ventilatora može se dodatno podešavati u koracima od 1 % pomoću tipki Temp ▲/▼.
10. **SWING** – Pokreće ili zaustavlja kretanje horizontalnog usmjerivača zraka.
11. **FRESH** – Aktivira Fresh/UV lampu.
12. **TURBO** – Brzo snižava (u načinu Cool) ili povećava (u načinu Heat) temperaturu u prostoru.
13. **LED** – Uključuje ili isključuje LED zaslon i zvučni signal.
14. **SLEEP** – Optimizira postavke temperature radi uštede energije tijekom spavanja.
15. **LOCK** – Istovremeno pritisnite i držite tipke Turbo i Sleep 5 sekundi za zaključavanje tipkovnice. Za otključavanje ponovno pritisnite obje tipke tijekom 2 sekunde.

Tipke i funkcije

Prije prve uporabe klima-uređaja upoznajte se s daljinskim upravljačem. U nastavku je dan kratak pregled tipki daljinskog upravljača i njihovih funkcija. Za detaljne upute o radu uređaja pogledajte poglavlje Osnovne funkcije u ovom priručniku.

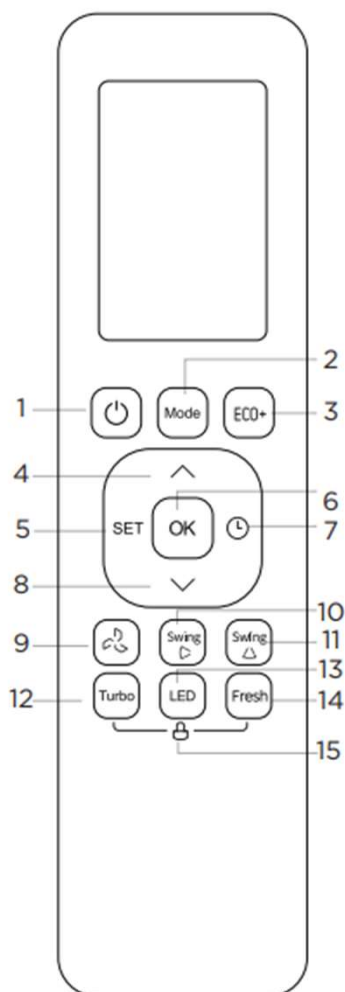

Model:
RG10D3(D2S)/BGEF

Opis

1. **ON/OFF** – Uključuje ili isključuje uređaj.
2. **MODE** – Odabir načina rada:
Auto → Cool → Dry → Heat → Fan.
Napomena: Načini Auto i Heat dostupni su samo na modelima s hlađenjem i grijanjem.
3. **ECO+** – Pokreće ili zaustavlja način rada za uštedu energije.
4. **TEMP UP (▲)** – Povećava zadanu temperaturu u koracima od 0,5°C (1°F).
Maksimalna zadana temperatura: 30°C (86°F).
Napomena: Istovremenim pritiskom tipki Temp ▲ i Temp ▼ tijekom 3 sekunde mijenja se prikaz temperature između °C i °F.
5. **SET** – Odabir naprednih funkcija udobnosti (ovisno o modelu): *Sleep > Breeze Away > Follow Me > Active clean > Intelligent humidity control > AP mode*
*ovisno o modelu
6. **OK** – Potvrđuje odabrane funkcije..
7. **TIMER** – Postavljanje vremena automatskog uključivanja ili isključivanja uređaja.
8. **TEMP DOWN (▼)** – Smanjuje zadanu temperaturu u koracima od 0,5°C (1°F). Minimalna zadana temperatura: 16°C (60°F).
9. **FAN SPEED** – Odabir brzine ventilatora:
Auto → 20% → 40% → 60% → 80% → 100%.
Brzina ventilatora može se dodatno podešavati u koracima od 1 % pomoću tipki Temp ▲/▼.
10. **Swing (gore–dolje):**
Pokreće i zaustavlja **pomicanje horizontalne lamele.**
11. **Swing (lijevo–desno):**
Pokreće i zaustavlja **pomicanje vertikalne lamele.**
12. **TURBO** – Brzo snižava (u načinu Cool) ili povećava (u načinu Heat) temperaturu u prostoru.
13. **LED** – Uključuje ili isključuje LED zaslon i zvučni signal.
14. **FRESH** – Aktivira Fresh/UV lampu.
15. **LOCK** – Istovremeno pritisnite i držite tipke Turbo i Fresh 5 sekundi za zaključavanje tipkovnice. Za otključavanje ponovno pritisnite obje tipke tijekom 2 sekunde.

Tipke i funkcije

Prije prve uporabe klima-uređaja upoznajte se s daljinskim upravljačem. U nastavku je dan kratak pregled tipki daljinskog upravljača i njihovih funkcija. Za detaljne upute o radu uređaja pogledajte poglavlje Osnovne funkcije u ovom priručniku.

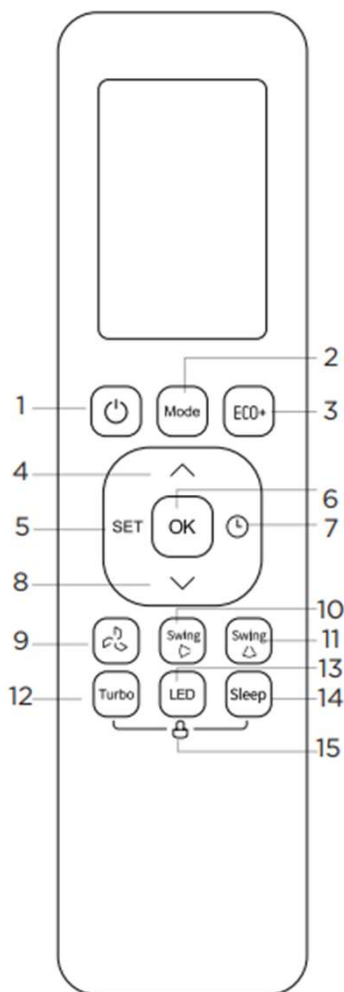

Model:
RG10D4(D2S)/BGEF

Opis

1. **ON/OFF** – Uključuje ili isključuje uređaj.
2. **MODE** – Odabir načina rada:
Auto → Cool → Dry → Heat → Fan.
Napomena: Načini Auto i Heat dostupni su samo na modelima s hlađenjem i grijanjem.
3. **ECO+** – Pokreće ili zaustavlja način rada za uštedu energije.
4. **TEMP UP (▲)** – Povećava zadanu temperaturu u koracima od 0,5°C (1°F).
Maksimalna zadana temperatura: 30°C (86°F).
Napomena: Istovremenim pritiskom tipki Temp ▲ i Temp ▼ tijekom 3 sekunde mijenja se prikaz temperature između °C i °F.
5. **SET** – Odabir naprednih funkcija udobnosti (ovisno o modelu):
*Breeze Away > Follow Me > Active clean > Intelligent humidity control > AP mode**
**ovisno o modelu*
6. **OK** – Potvrđuje odabrane funkcije..
7. **TIMER** – Postavljanje vremena automatskog uključivanja ili isključivanja uređaja.
8. **TEMP DOWN (▼)** – Smanjuje zadanu temperaturu u koracima od 0,5°C (1°F). Minimalna zadana temperatura: 16°C (60°F).
9. **FAN SPEED** – Odabir brzine ventilatora:
Auto → 20% → 40% → 60% → 80% → 100%.
Brzina ventilatora može se dodatno podešavati u koracima od 1 % pomoću tipki Temp ▲/▼.
10. **Swing (gore–dolje):**
Pokreće i zaustavlja **pomicanje horizontalne lamele.**
11. **Swing (lijevo–desno):**
Pokreće i zaustavlja **pomicanje vertikalne lamele.**
12. **TURBO** – Brzo snižava (u načinu Cool) ili povećava (u načinu Heat) temperaturu u prostoru.
13. **LED** – Uključuje ili isključuje LED zaslon i zvučni signal.
14. **SLEEP** - Optimizira postavke temperature radi uštede energije tijekom spavanja.
15. **LOCK** – Istovremeno pritisnite i držite tipke Turbo i Sleep 5 sekundi za zaključavanje tipkovnice. Za otključavanje ponovno pritisnite obje tipke tijekom 2 sekunde.

Pokazatelji na zaslonu daljinskog upravljača

Informacije se prikazuju na zaslonu kada je daljinski upravljač uključen.

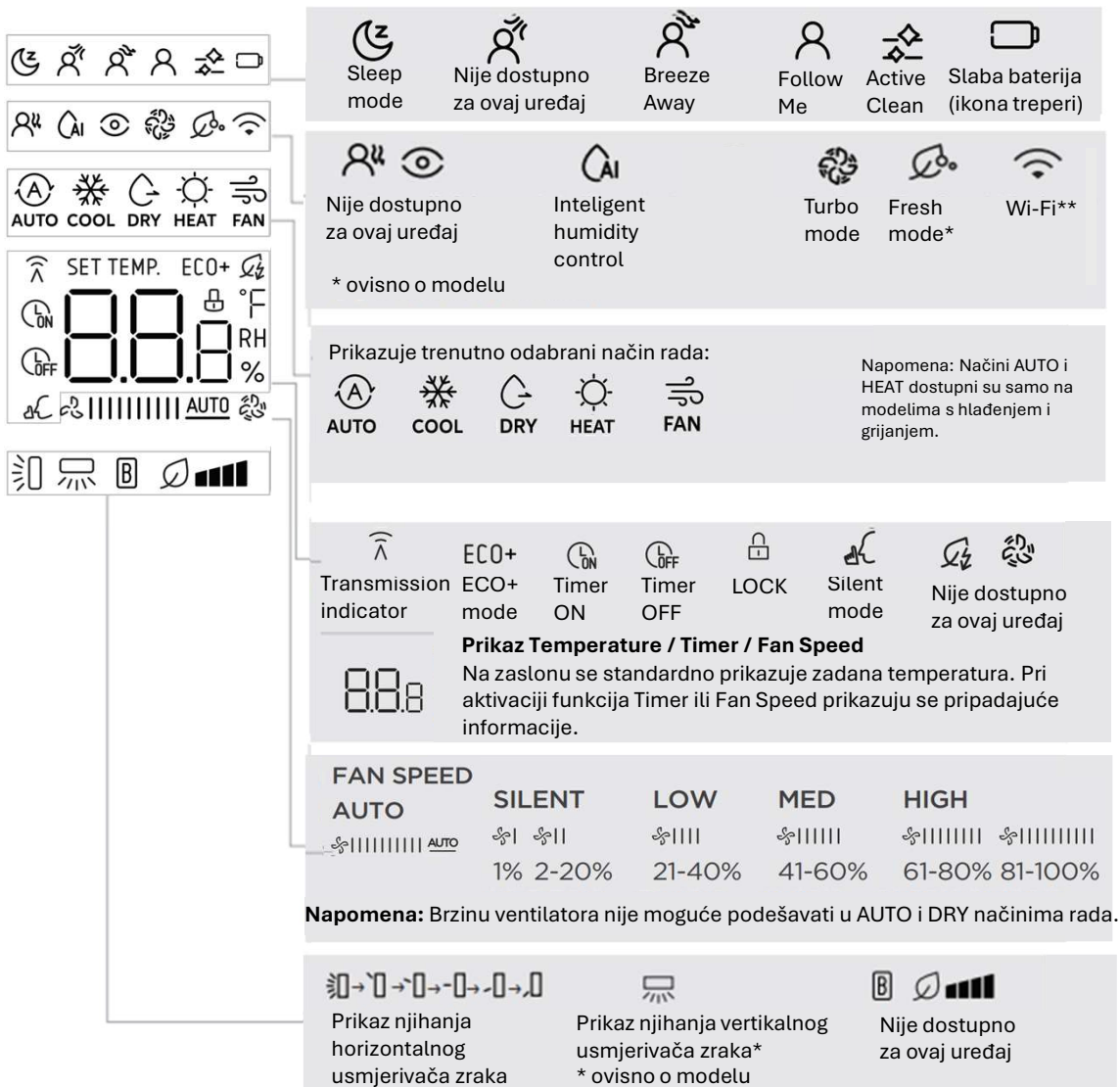

Napomena:

Tijekom korištenja daljinskog upravljača prikazuju se samo pokazatelji koji se odnose na aktivne funkcije. Svi ovdje prikazani pokazatelji služe isključivo kao referenca.

Osnovne funkcije



NAPOMENA

Prije uporabe provjerite je li uređaj priključen na električnu mrežu i je li napajanje dostupno.

AUTO način rada

Odaberite AUTO način rada.



Podesite željenu temperaturu.



Pritisnite ON/OFF za pokretanje uređaja.



Napomene:

1. U AUTO načinu rada uređaj automatski odabire COOL, FAN ili HEAT prema zadanoj temperaturi.
2. Brzinu ventilatora nije moguće podešavati u AUTO načinu rada.

COOL ili HEAT način rada

Odaberite COOL ili HEAT način rada.



Podesite željenu temperaturu.



Podesite brzinu ventilatora.



Pritisnite ON/OFF za pokretanje uređaja.



Napomena: HEAT način rada dostupan je samo na modelima s hlađenjem i grijanjem.

DRY način rada

Odaberite DRY način rada.

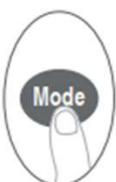

Podesite željenu temperaturu.



Pritisnite ON/OFF za pokretanje uređaja.



Napomena: Brzinu ventilatora nije moguće podešavati u DRY načinu rada jer se automatski regulira.

FAN način rada

Odaberite FAN način rada.



Podesite brzinu ventilatora.



Pritisnite ON/OFF za pokretanje uređaja.



Napomena: U FAN načinu rada nije moguće podešavati temperaturu. Zbog toga se vrijednost temperature ne prikazuje na zaslonu daljinskog upravljača.

Napredne funkcije

SWING funkcija

Pritisnite tipku Swing.

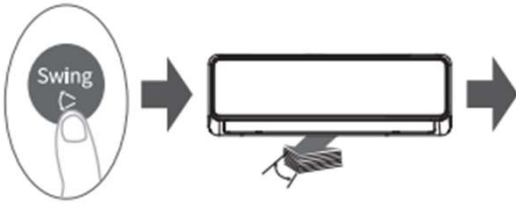

Horizontalni Swing

Pritiskom tipke Swing više puta zaredom:

Ako je razmak između pritisaka kraći od 3 sekunde, horizontalni usmjerivač zraka prolazi kroz sljedeće položaje:

Auto swing stop → Auto swing start → Kut usmjerivača 1 → Kut usmjerivača 2 → Kut usmjerivača 3 → Kut usmjerivača 4 → Kut usmjerivača 5

Ponovno pritisnite tipku Swing: Ako je razmak između pritisaka duži od 3 sekunde, horizontalni usmjerivač zraka prolazi kroz sljedeće položaje:

Usmjerivač u fiksnom položaju → Auto swing start → Auto swing stop

Vrijedi za modele:
RG10D3(D2S)/BGEF,
RG10D4(D2S)/BGEF

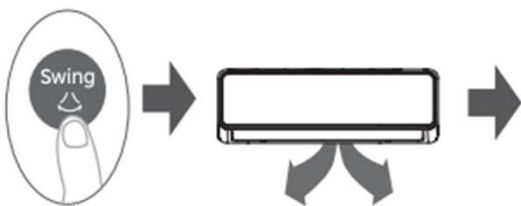

Vertikalni Swing (ovisno o modelu)

Pritisnite i držite tipku **Swing dulje od 2 sekunde** za

aktivaciju funkcije njihanja vertikalnog usmjerivača zraka.

Pritisnite ovu tipku, vertikalna lamela će se automatski pomicati lijevo i desno.

BREEZE AWAY funkcija

Vrijedi za model: RG10D(D2S)/BGEF

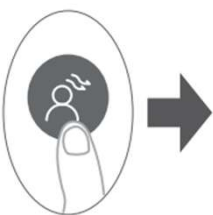

Ova funkcija usmjerava protok zraka dalje od korisnika radi povećanja udobnosti.

Napomena:

- Ova funkcija dostupna je samo u načinima rada **COOL**, **DRY** ili **FAN**.
- Aktiviranjem funkcija **Swing** ili **Turbo** poništava se funkcija **Breeze Away**.
- Pritiskom tipki **ON/OFF**, **Mode**, **Swing**, **Turbo** ili odabirom funkcije **Active Clean** tijekom rada, funkcija **Breeze Away** bit će poništena.

Napredne funkcije

LED display

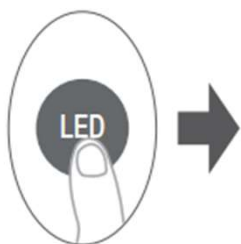

Pritisnite tipku **LED** za uključivanje ili isključivanje zaslona unutarnje jedinice.



Pritisnite i držite tipku **LED** dulje od 5 sekundi (neki modeli):
Unutarnja jedinica prikazuje trenutnačnu temperaturu u prostoru.

Ponovno pritisnite i držite tipku **LED** **dulje od 5 sekundi**:
– Prikaz se vraća na zadanu temperaturu.

TURBO funkcija

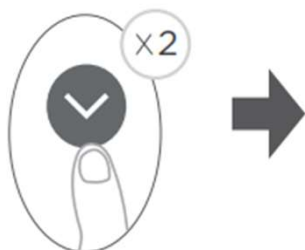

Kada je **Turbo** funkcija odabrana u **Cool** načinu rada, uređaj isporučuje maksimalni protok zraka kako bi se ubrzao proces hlađenja.

Kada je odabrana u **Heat** načinu rada, uređaj isporučuje maksimalni protok zraka radi bržeg zagrijavanja (neki modeli).

Kod modela opremljenih električnim grijačem, električni grijač se aktivira kako bi se ubrzao proces grijanja.

FP funkcija (samo modeli s toplinskom pumpom)

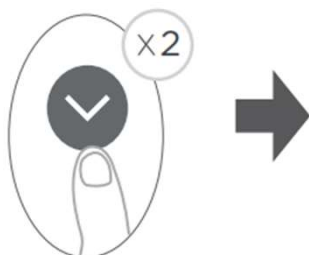

FP funkcija omogućuje rad uređaja pri visokoj brzini ventilatora (dok kompresor radi), uz automatski postavljenu temperaturu od **8°C (46°F)**.

Za aktivaciju **FP** funkcije:
Pritisnite tipku **Turbo** dva puta unutar jedne sekunde dok je uređaj u **HEAT** načinu rada, s temperaturom postavljenom između **16°C i 60°F**.

Pritiskom tipki **ON/OFF**, **Mode**, **Fan** ili **Temp** tijekom rada **FP** funkcije, funkcija će se deaktivirati.

Napredne funkcije

SILENT funkcija

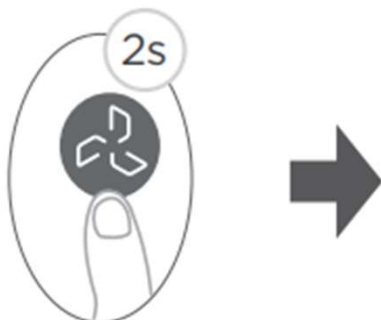

Pritisnite i držite tipku **Fan dulje od 2 sekunde** za aktivaciju ili deaktivaciju **Silent** funkcije.

U **Silent** načinu rada smanjuje se radna frekvencija kompresora, što može rezultirati smanjenim kapacitetom hlađenja.

ECO+ funkcija

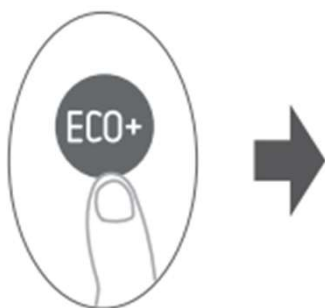

Pritiskom tipke **ECO+** u **Cool** ili **Heat** načinu rada brzina ventilatora automatski se postavlja na **Auto**, dok zadana temperatura ostaje nepromijenjena.

Time se povećava udobnost, smanjuje potrošnja energije i stabiliziraju temperaturne oscilacije.

Napomene:

- **ECO+** funkcija dostupna je samo u **Cool** i **Heat** načinima rada.
- Aktivacijom **ECO+** funkcije deaktiviraju se **Turbo** i **Silent** funkcije.
- Aktivacija funkcija **Active Clean**, **Turbo**, **FP**, **Silent** ili pritisak tipki **Mode** ili **ON/OFF** deaktivira **ECO+** funkciju.

SLEEP funkcija

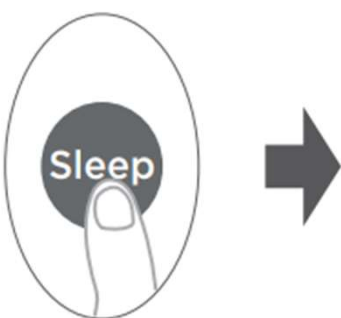

Napomena:

Funkcija **Sleep** nije dostupna u načinima **FAN** i **DRY**.

Funkcija **Sleep** koristi se za smanjenje potrošnje energije tijekom spavanja (kada nisu potrebne iste postavke temperature za održavanje udobnosti).

Brzina ventilatora može se podešavati u načinima **COOL** i **HEAT**.

U načinu **AUTO** brzina ventilatora je fiksna.

Napomena:

Nakon aktiviranja funkcije **Sleep**, sustav će automatski zapamtiti postavljenu temperaturu unutar 30 minuta.

Pri sljedećem aktiviranju, rad će započeti s temperaturom iz posljednje memorije.

Funkcija **Sleep** automatski se isključuje nakon 9 sati rada.

FRESH funkcija

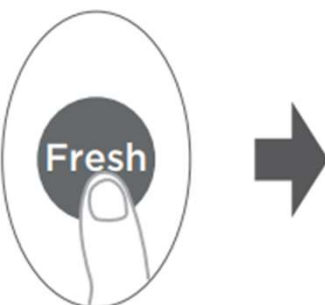

Za modele **RG10D2(D2S)/BGEF** i **RG10D3(D2S)/BGEF**:

Pritiskom na tipku **Fresh** aktivira se ionizator ili **UV-C** lampa (ovisno o modelu).

Ako uređaj ima obje funkcije, obje će se aktivirati istovremeno.

Ova funkcija pomaže u pročišćavanju zraka u prostoriji.

Napredne funkcije

SET funkcija

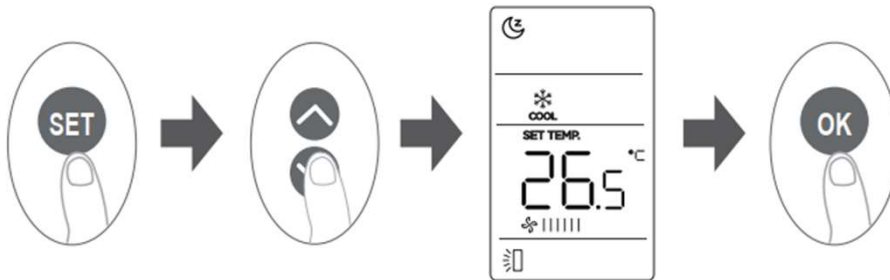

Pritisnite tipku SET za ulazak u izbornik funkcija. Tipkom SET ili tipkama Temp ▲/▼ odaberite željenu funkciju. Odabrani simbol treperi na zaslonu. Za potvrdu pritisnite OK. Za deaktivaciju funkcije ponovite isti postupak. Redoslijed funkcija:

Sleep (☾) → Breeze Away (🌀) → Follow Me (👤) → Active Clean (🧹) → Intelligent Humidity Control (💧) → Fresh / UV Lamp* (🌞) → AP Mode** (📶)

[*, **] ovisno o modelu

LOUVER RESET funkcija (neki modeli)

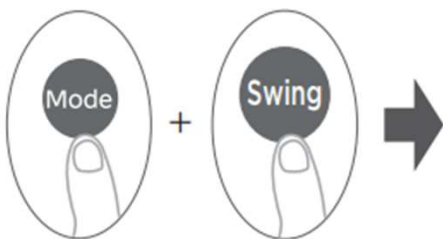

Za resetiranje usmjerivača zraka:

1. Isključite uređaj pomoću daljinskog upravljača.
2. Istovremeno pritisnite i držite tipke **Mode** i **Swing** dok se iz unutarnje jedinice ne oglasi zvučni signal.
3. Unutarnja jedinica zatim ulazi u način resetiranja usmjerivača zraka.

Nemojte pritisnuti nijednu drugu tipku. Uređaj će postupak resetiranja dovršiti automatski.

SLEEP funkcija

Sleep funkcija smanjuje potrošnju energije tijekom spavanja.

Nakon aktivacije uređaj automatski prilagođava temperaturu i brzinu ventilatora radi ugodnog ambijenta.

U **Sleep** načinu rada sustav pamti zadanu temperaturu unutar 30 minuta.

Pri sljedećem uključivanju **Sleep** funkcija započinje rad s posljednje zapamćenom temperaturom.

Sleep funkcija automatski se deaktivira nakon 9 sati rada.

Napredne funkcije

BREEZE AWAY funkcija

Breeze Away funkcija sprječava izravan ispuh zraka prema korisniku, čime se povećava osjećaj udobnosti.

Napomena: Funkcija je dostupna samo u **Cool, Fan i Dry** načinima rada.

FOLLOW ME funkcija

Follow Me funkcija omogućuje daljinskom upravljaču mjerenje temperature na svojoj lokaciji te slanje tih podataka unutarnjoj jedinici svakih 3 minute.

U Auto, Cool ili Heat načinima rada uređaj prema toj temperaturi optimizira rad radi postizanja maksimalne udobnosti u prostoru gdje se korisnik nalazi.

Napomena:

Pritisnite i držite tipku **Turbo 7 sekundi** za uključivanje ili isključivanje memorijske funkcije **Follow Me**.

- Ako je memorija aktivirana, na zaslonu se prikazuje „ON” tijekom 3 sekunde.
- Ako je memorija deaktivirana, prikazuje se „OFF” tijekom 3 sekunde.

Dok je memorija aktivna, pritisak tipke **ON/OFF**, promjena načina rada ili nestanak napajanja neće isključiti **Follow Me** funkciju.

ACTIVE CLEAN funkcija

Active Clean tehnologija uklanja prašinu i plijesan koje mogu uzrokovati neugodne mirise.

Funkcija zamrzava i odmrzava izmjenjivač topline kako bi uklonila naslage s njegove površine.

Tijekom rada funkcije na zaslonu unutarnje jedinice prikazuje se „CL”.

Nakon **20 do 130 minuta** uređaj se automatski isključuje i završava postupak čišćenja.

INTELLIGENT HUMIDITY CONTROL funkcija

Pritiskom ove funkcije u **Cool** načinu rada brzina ventilatora automatski se postavlja na **Auto**, dok zadana temperatura ostaje nepromijenjena.

Sustav automatski regulira vlažnost zraka kako bi se spriječila pretjerana suhoća ili vlaga, uz održavanje ugodne temperature.

AP funkcija (neki modeli)

Pomoću tipke **SET** odaberite **AP Mode** za omogućavanje bežičnog povezivanja.

Ako **AP Mode** nije dostupan kroz **SET** izbornik, na nekim modelima može se aktivirati pritiskom tipke **LED 7 puta unutar 10 sekundi**.

Postavljanje timera Funkcija **TIMER** omogućuje automatsko uključivanje ili isključivanje uređaja.

TIMER ON – automatsko uključivanje

Pritisnite tipku Timer ON.

Pomoću tipki Temp ▲/▼ postavite vrijeme do uključivanja uređaja (u satima).

Pričekajte **1 sekundu** za potvrdu postavke.

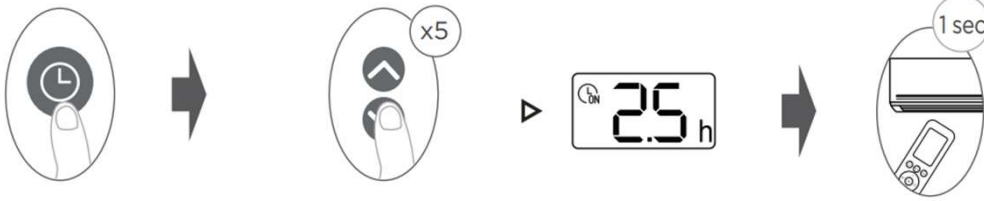

TIMER OFF setting

Pritisnite tipku Timer OFF.

Pomoću tipki Temp ▲/▼ postavite vrijeme do isključivanja uređaja (u satima).

Pričekajte **1 sekundu** za potvrdu postavke.

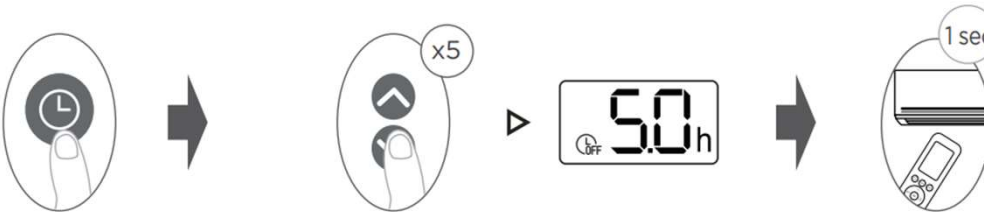

Napomene

1. Pri postavljanju **TIMER ON** ili **TIMER OFF**, vrijeme se povećava u koracima od **30 minuta** do **10 sati**. Nakon 10 sati, pa sve do 24 sata, vrijeme se povećava u koracima od **1 sata**. (Primjer: pritisnite 5 puta za 2,5 h ili 10 puta za 5 h.) Nakon 24 sata timer se vraća na **0,0 h**.
2. Funkcija timera otkazuje se postavljanjem vremena na **0,0 h**.

TIMER ON i TIMER OFF – primjer postavljanja

Imajte na umu da se postavljeno vrijeme za **TIMER ON** i **TIMER OFF** odnosi na broj sati nakon trenutnog vremena.

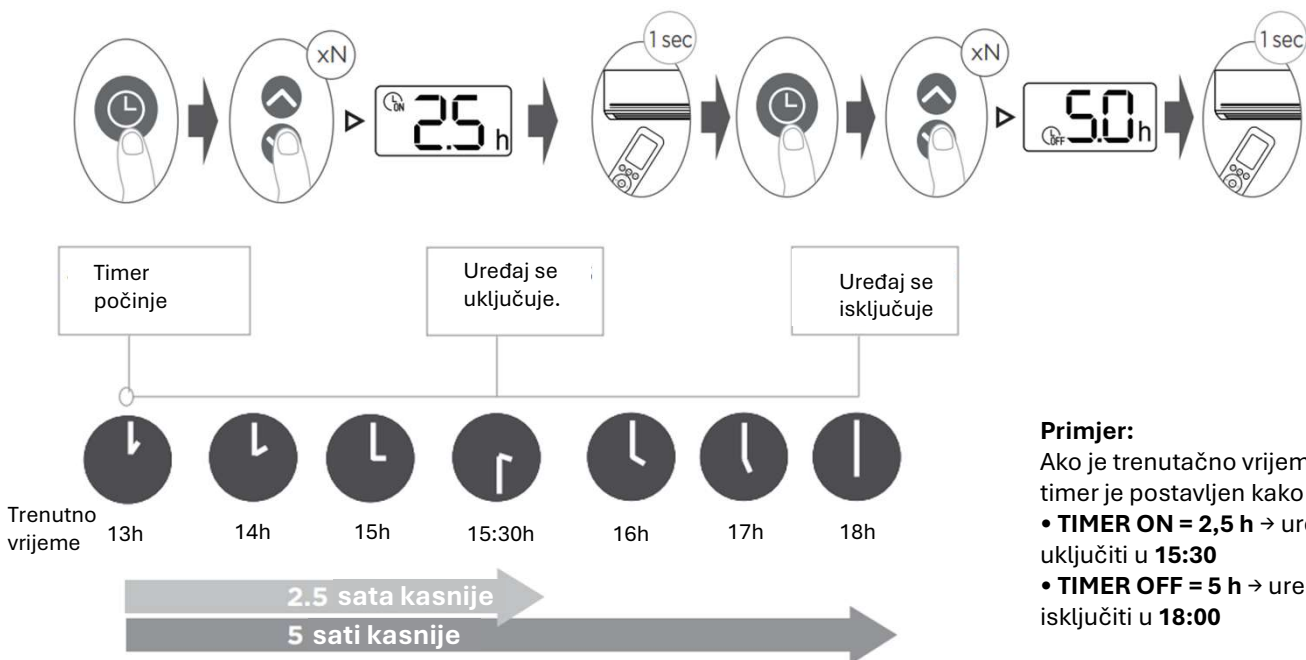

Primjer:

Ako je trenutno vrijeme **13:00**, a timer je postavljen kako slijedi:
 • **TIMER ON = 2,5 h** → uređaj će se uključiti u **15:30**
 • **TIMER OFF = 5 h** → uređaj će se isključiti u **18:00**

Rješavanje problema

 UPOZORENJE

Ako se pojavi bilo koji od sljedećih uvjeta, **odmah isključite uređaj:**

- Napojni kabel je oštećen ili neuobičajeno zagrijan.
- Osjeća se miris paljevine.
- Uređaj proizvodi glasne ili neuobičajene zvukove.
- Pregorio je osigurač ili se zaštitna sklopka često isključuje.
- Voda ili strani predmeti uđu u uređaj ili ispadnu iz njega.

NE POKUŠAVAJTE SAMI OTKLONITI KVAR! ODMAH SE OBRATITE OVLAŠTENOM SERVISU.

| Problem | Mogući uzrok |
|--|---|
| Uređaj se ne uključuje pritiskom tipke ON/OFF. | Uređaj ima ugrađenu 3-minutnu zaštitu koja sprječava ponovno pokretanje radi zaštite kompresora od preopterećenja. Uređaj se ne može ponovno pokrenuti dok ne prođu 3 minute od isključivanja. |
| Uređaj se prebacuje iz COOL/HEAT načina rada u FAN način rada. | Uređaj može promijeniti način rada kako bi spriječio stvaranje leda na izmjenjivaču topline. Nakon postizanja zadane temperature, unutarnja jedinica može privremeno zaustaviti kompresor i raditi u FAN načinu rada. Rad će se automatski nastaviti kada ponovno dođe do promjene temperature. |
| Unutarnja jedinica ispušta bijelu izmaglicu. | U područjima s visokom vlagom, velika razlika između temperature zraka u prostoru i klimatiziranog zraka može uzrokovati pojavu vidljive bijele izmaglice. To je normalna pojava i rezultat je kondenzacije vlage iz zraka u sitne kapljice vode. |
| I unutarnja i vanjska jedinica ispuštaju bijelu izmaglicu. | Kada se uređaj ponovno pokrene u HEAT načinu rada nakon ciklusa odleđivanja, može se pojaviti bijela izmaglica. To je normalna pojava uzrokovana isparavanjem vlage tijekom procesa odleđivanja. |
| Unutarnja jedinica proizvodi zvukove nakon pokretanja. | Zvuk strujanja zraka prilikom vraćanja usmjerivača zraka u početni položaj je normalna pojava. Škripavi zvuk nakon rada u HEAT načinu rada nastaje zbog širenja ili skupljanja plastičnih dijelova. |
| Unutarnja i vanjska jedinica proizvode zvukove | Tihi šuštavi zvuk tijekom rada je normalna pojava i uzrokovan je protokom rashladnog sredstva kroz unutarnju i vanjsku jedinicu. |
| | Tihi šuštavi zvuk može se čuti pri pokretanju sustava, neposredno nakon zaustavljanja rada ili tijekom odleđivanja. Ova je pojava normalna i uzrokovana je zaustavljanjem ili promjenom smjera protoka rashladnog sredstva. |
| | Blagi škripavi zvukovi mogu se pojaviti zbog normalnog širenja i skupljanja plastičnih i metalnih dijelova uslijed promjena temperature tijekom rada. |

Rješavanje problema

| Problem | Mogući uzrok |
|---|--|
| Vanjska jedinica proizvodi zvukove. | Uređaj može proizvoditi različite zvukove ovisno o trenutačnom načinu rada. |
| Iz unutarnje ili vanjske jedinice izlazi prašina. | Tijekom duljih razdoblja nekorištenja u uređaju se može nakupiti prašina koja se pri uključivanju uređaja izbacuje van. Ova se pojava može smanjiti prekrivanjem uređaja tijekom duljih razdoblja nekorištenja. |
| Uređaj ispušta neugodan miris. | Uređaj može apsorbirati mirise iz okolnog prostora (namještaj, kuhanje, dim i sl.) te ih ispuštati tijekom rada. Filteri zraka također mogu postati pljesnivi i potrebno ih je očistiti. |
| Ventilator vanjske jedinice ne radi. | Uređaj može apsorbirati mirise iz okolnog prostora (namještaj, kuhanje, dim i sl.) te ih ispuštati tijekom rada. Filteri zraka također mogu postati pljesnivi i potrebno ih je očistiti. |
| Rad uređaja je nestabilan, nepredvidiv ili uređaj ne reagira. | Smetnje uzrokovane baznim stanicama mobilne telefonije ili obližnjim pojačivačima signala mogu utjecati na komunikaciju uređaja. Postupak: <ul style="list-style-type: none"> • Isključite napajanje uređaja, a zatim ga ponovno uključite. • Pritisnite tipku ON/OFF na daljinskom upravljaču kako biste ponovno pokrenuli uređaj. |

**OPREZ**

Prije kontaktiranja servisne službe, provjerite navedene stavke. Neke situacije predstavljaju normalne radne uvjete i ne zahtijevaju servisnu intervenciju.

Rješavanje problema

| Problem | Mogući uzroci | Rješenje |
|---|---|--|
| Slabe performanse hlađenja | Zadana temperatura može biti viša od temperature u prostoru. | Smanjite zadanu temperaturu. |
| | Izmjenjivač topline unutarnje ili vanjske jedinice je zaprljan. | Obratite se ovlaštenom servisnom centru radi čišćenja izmjenjivača topline. |
| | Filter zraka je zaprljan. | Izvadite filter i očistite ga u skladu s uputama. |
| | Usis ili ispuh zraka unutarnje ili vanjske jedinice je blokiran. | Isključite uređaj, uklonite zapreku i ponovno uključite uređaj. |
| | Vrata i prozori su otvoreni. | Provjerite da su sva vrata i prozori zatvoreni tijekom rada uređaja. |
| | Prekomjerno zagrijavanje zbog sunčevog zračenja. | Zatvorite prozore i zavjese pri jakom suncu. |
| | Previše izvora topline u prostoru (ljudi, računala, elektronički uređaji i sl.). | Smanjite broj izvora topline u prostoru. |
| | Nedostatak rashladnog sredstva zbog curenja ili dugotrajnog korištenja. | Obratite se ovlaštenom servisnom centru. |
| | Aktivirana je funkcija SILENT (opcionalna funkcija). | Korištenje funkcije SILENT može smanjiti performanse hlađenja ili grijanja. Deaktivirajte funkciju SILENT. |
| Uređaj ne radi | Prekid napajanja. | Pričekajte dok se napajanje ne uspostavi. |
| | Napajanje je isključeno. | Uključite napajanje. |
| | Osigurač je pregorio. | Obratite se ovlaštenom servisnom centru radi zamjene osigurača. |
| | Baterije daljinskog upravljača su ispražnjene. | Zamijenite baterije. |
| | Aktivirana je 3-minutna zaštita uređaja. | Pričekajte 3 minute prije ponovnog pokretanja uređaja. |
| | Timer je aktiviran. | Isključite Timer. |
| Uređaj se često uključuje i isključuje | U sustavu ima previše ili premalo rashladnog sredstva. | Obratite se ovlaštenom servisnom centru. |
| | U sustav je ušao nekondenzirajući plin ili vlaga. | Obratite se ovlaštenom servisnom centru. |
| | Kompresor je neispravan. | Obratite se ovlaštenom servisnom centru. |
| | Napon napajanja je previsok ili prenizak. | Obratite se ovlaštenom servisnom centru. |
| | Vanjska temperatura je iznimno niska. | Po potrebi koristite pomoćni grijač. |
| Slabe performanse grijanja | Hladan zrak ulazi kroz vrata ili prozore. | Provjerite da su vrata i prozori zatvoreni tijekom rada uređaja. |
| | Niska razina rashladnog sredstva zbog curenja ili dugotrajnog korištenja. | Provjerite ima li curenja i obratite se ovlaštenom servisnom centru. |
| Signalne lampice neprestano trepere | Ako signalne lampice neprestano trepere ili se na zaslonu unutarnje jedinice pojavi kod pogreške (E(x), P(x), F(x), EH(x), EL(x), EC(x), PH(x), PL(x), PC(x)), uređaj se može zaustaviti ili nastaviti raditi u sigurnosnom zaštitnom načinu rada. | |
| Prikazan je kod pogreške | Postupak: <ul style="list-style-type: none"> • Pričekajte približno 10 minuta. Problem se može automatski riješiti. • Ako pogreška ostane, isključite uređaj, odspojite napajanje, zatim ponovno priključite napajanje i uključite uređaj. • Ako signalne lampice i dalje trepere ili se kod pogreške ponovno pojavi, odspojite napajanje i obratite se najbližem ovlaštenom servisnom centru. | |

Wi-Fi povezivanje

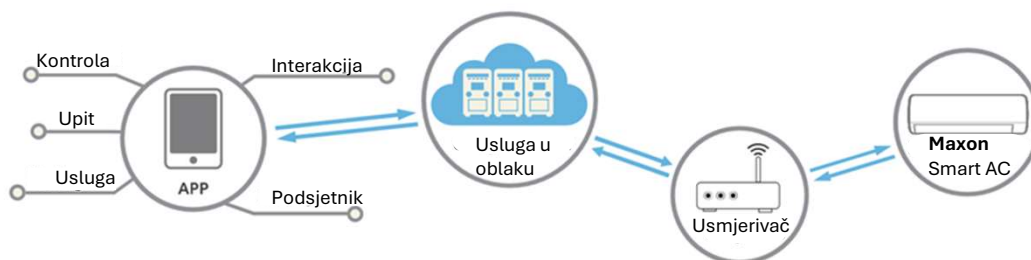

Zahtjevi za aplikaciju

Za korištenje funkcije Wi-Fi povezivanja moraju biti ispunjeni sljedeći uvjeti:

- Pametni telefon i bežični usmjerivač (router) s aktivnom internetskom vezom.
- Pametni telefon mora raditi na iOS ili Android operativnom sustavu.

iOS sustav

Podržava iOS 9.0 ili noviji.

Android sustav

Podržava Android 5.0 ili noviji.

Način konfiguracije

Preuzmite aplikaciju **NetHome Plus** iz službenih trgovina mobilnih aplikacija.

Dodatne informacije navedene su u sljedećem poglavlju.

App Store (iOS)

Google Play (Android)



NetHome Plus

Povezivanje klima-uređaja

Nakon instalacije i registracije aplikacije **NetHome Plus**:

Otvorite aplikaciju **NetHome Plus**.

Slijedite upute za **povezivanje klima-uređaja s Wi-Fi mrežom**.

Nakon uspješnog povezivanja, uređajem možete upravljati putem pametnog telefona, uključujući:

- uključivanje i isključivanje uređaja (**ON/OFF**)
- postavljanje temperature i načina rada
- podešavanje brzine ventilatora i smjera strujanja zraka
- pristup naprednim funkcijama (ako su podržane)

Za detalje o registraciji, uparivanju uređaja i dodatnim postavkama pogledajte odjeljak **HELP** u aplikaciji.

Čišćenje i održavanje



OPREZ

- Smanjena učinkovitost hlađenja i mogući zdravstveni rizici mogu se pojaviti ako su filteri zaprljani. Filtere čistite **svaka dva tjedna**.
- Prije čišćenja ili održavanja **uvijek isključite klima-uređaj i odspojite napajanje**.
- Ne dodirujte **filter za osvježavanje zraka (plazma)** najmanje **10 minuta** nakon isključivanja uređaja.
- Za čišćenje uređaja koristite samo **meku, suhu krpu**. Po potrebi upotrijebite krpu navlaženu toplom vodom.
- Ne koristite kemikalije, abrazivna sredstva ili kemijski tretirane krpe za čišćenje uređaja.
- Ne koristite benzin, razrjeđivač boje ili druga otapala. Ona mogu uzrokovati oštećenje ili deformaciju površine.
- Ne koristite vodu topliju od **40°C (104°F)** za čišćenje prednje maske jer to može uzrokovati promjenu boje ili deformaciju.
- Tijekom sušenja izbjegavajte izravno izlaganje filtera sunčevoj svjetlosti jer to može uzrokovati skupljanje.

Čišćenje unutarnje jedinice – filter zraka

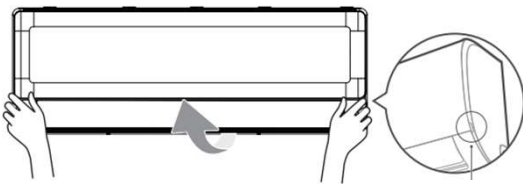

Držite jezičak i podignite prednju masku unutarnje jedinice.

Korak 1

Podignite prednju masku unutarnje jedinice.

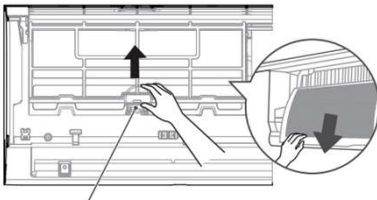

Jezičci filtra

Korak 2

Pritisnite jezičak na kraju filtera kako biste ga oslobodili, zatim ga podignite i povucite prema sebi.

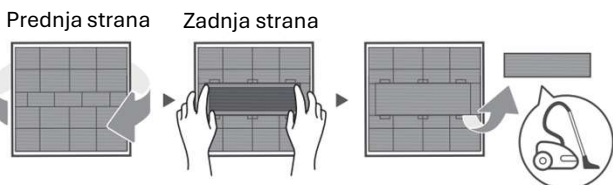

1. Okrenite filter na stražnju stranu.

2. Uklonite filter za osvježavanje zraka (neki modeli).

3. Očistite filter usisavačem.

Korak 3

Ako uređaj ima mali filter za osvježavanje zraka, odvojite ga od većeg filtera. Očistite filter za osvježavanje zraka ručnim usisavačem (ako je primjenjivo).

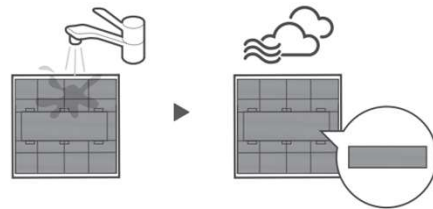

Ne zaboravite ponovno ugraditi filter.

Korak 4

Veliki filter zraka operite u toploj vodi s blagim deterdžentom. Temeljito isperite filter čistom vodom, zatim protresite kako biste uklonili višak vode. Ostavite filter da se potpuno osuši na hladnom i sjenovitom mjestu. Ne izlažite filter izravnom sunčevom svjetlu.

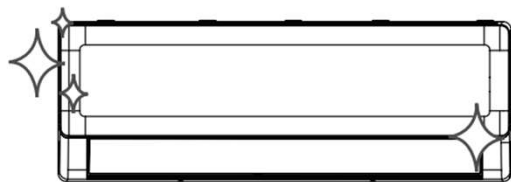

Korak 5

Nakon što se filter potpuno osuši, ponovno pričvrstite filter za osvježavanje zraka na veliki filter (ako je primjenjivo), zatim umetnite filter natrag u unutarnju jedinicu.

Na kraju zatvorite prednju masku unutarnje jedinice.

Čišćenje i održavanje



OPREZ

- Prije rukovanja filterima uvijek isključite uređaj i odspojite napajanje.
- Prilikom vađenja filtera izbjegavajte dodirivanje oštrih metalnih rubova unutar uređaja.
- Ne perite i ne raspršujte vodu unutar kućišta unutarnje jedinice.
- Tijekom sušenja ne izlažite filter izravnom sunčevom svjetlu jer to može uzrokovati deformaciju.
- Svako čišćenje ili servisiranje vanjske jedinice mora obaviti ovlašteni tehničar.
- Ne pokušavajte sami popravljati uređaj.

Održavanje – dulja razdoblja nekorisćenja

Ako ne planirate koristiti klima-uređaj dulje vrijeme:



Očistite sve filtere.



Uključite **FAN** način rada dok se unutrašnjost uređaja potpuno ne osuši.



Provjerite ima li oštećenih električnih vodova.



Očistite sve filtere.



Provjerite ima li curenja rashladnog sredstva.



Isključite uređaj i odspojite napajanje.



Izvadite baterije iz daljinskog upravljača.



Provjerite da ništa ne blokira usise i ispuh zraka.

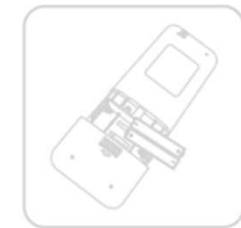

Zamijenite baterije u daljinskom upravljaču.

Informacije o okolišu

Ovaj je proizvod dizajniran uz poštivanje načela zaštite okoliša. Molimo slijedite dolje navedene smjernice kako biste osigurali sigurno i odgovorno zbrinjavanje uređaja i njegovih komponenti.

Zbrinjavanje uređaja

- Ovaj je uređaj označen simbolom **precrtane kante na kotačima** i ne smije se odlagati s kućnim otpadom.
- Na kraju radnog vijeka uređaj odnesite na **ovlašteno sabirno mjesto** za zbrinjavanje električne i elektroničke opreme, u skladu s lokalnim propisima.
- Pravilno zbrinjavanje pomaže u sprječavanju mogućih negativnih utjecaja na okoliš i zdravlje ljudi.

Zbrinjavanje baterija

- Ne odlažite istrošene baterije zajedno s kućnim otpadom.
- Baterije se moraju zbrinuti na ovlaštenim sabirnim mjestima u skladu s lokalnim zakonima i propisima.
- Nepravilno zbrinjavanje može uzrokovati onečišćenje okoliša ili rizik za zdravlje.

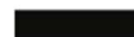

Napomena o okolišu

- Ovaj klima-uređaj sadrži **rashladno sredstvo** koje mora biti pravilno rukovano, zbrinuto ili oporavljeno **isključivo od strane ovlaštenog i certificiranog osoblja**.
- Tijekom servisiranja ili zbrinjavanja uređaja rashladno sredstvo **ne smije se ispuštati u atmosferu**.

maxon



maximum of life



www.maxon-klima.com

maxon

NAVODILA ZA UPORABU



SLO



maximum of life

MAXON FRESH PLUS (R32)

- MXI-07HC014i
- MXI-09HC014i / MXO-09HC014i
- MXI-12HC014i / MXO-12HC014i
- MXI-18HC014i / MXO-18HC014i
- MXI-24HC014i / MXO-24HC014i



www.maxon-klima.com

**Pomembna opomba:**

Pred namestitvijo ali uporabo klimatske naprave natančno preberite ta priročnik. Pravilno razumevanje postopkov namestitve in uporabe je bistvenega pomena za varno in zanesljivo delovanje naprave. Ta priročnik shranite na varno mesto za prihodnjo uporabo.

Varnostni ukrepi

Pred uporabo klimatske naprave natančno preberite vsa navodila. Neupoštevanje teh navodil lahko povzroči telesne poškodbe, električni udar, požar ali poškodbo izdelka.

Nevarnosti so razvrščene na naslednji način:

**OPOZORILO**

Označuje potencialno tveganje za hude poškodbe ali smrt.

**POZOR**

Označuje tveganje za manjše poškodbe ali materialno škodo.

**POZORNOST**

Označuje pomembne informacije, ki niso povezane z osebnimi poškodbami.

OPOZORILO — Za varno uporabo izdelka

Električna varnost

- Pred čiščenjem ali kakršnim koli vzdrževanjem vedno izklopite klimatsko napravo in odklopite napajalni vtič.
- Naprave ne uporabljajte, če sta napajalni kabel ali vtič poškodovana. Obrnite se na pooblaščenega servisnega ponudnika.
- Naprave nikoli ne izklaplajte z vlečenjem napajalnega kabla. Vedno trdno primite vtič.
- Klimatske naprave ne uporabljajte z mokrimi rokami.
- Ne uporabljajte poškodovanih, ohlapnih ali preobremenjenih električnih vtičnic.
- Napajalnega kabla ne spreminjajte, ne podaljšujte in ne spajajte.
- Naprave ne priklaplajte na podaljšek ali razdelilnik.

Neobičajni pogoji delovanja

Napravo nemudoma izklopite in odklopite napajanje, če:

- zaznate vonj po zažganem ali dim,
- slišite nenavadne zvoke ali v notranjo enoto vstopijo voda ali tujki,
- naprava deluje neobičajno.

Naprave ne poskušajte popravljati sami. Obrnite se na pooblaščen servisno osebje.

Varnostni ukrepi

⚠ POZOR — Med delovanjem

Varna uporaba

- Ne vstavljajte prstov ali predmetov v dovode ali izhode zraka.
- Ne prekrivajte dovodov ali izhodov zraka z zavesami, pohištvo ali drugimi predmeti.
- Izogibajte se neposrednemu usmerjanju zračnega toka proti dojenčkom, starejšim osebam ali osebam slabega zdravstvenega stanja za daljše časovno obdobje.
- V bližino notranje ali zunanje enote ne postavljajte predmetov, kot so lak za lase, laki ali vnetljivi materiali.
- Naprave ne uporabljajte v okoljih, kjer so prisotni vnetljivi plini.

Izogibanje izpostavljenosti vodi

- Klimatske naprave ne uporabljajte v kopalnici, pralnici ali drugih vlažnih prostorih.
- Prepričajte se, da kondenzat neovirano odteka.
- Električnih delov ne izpostavljajte vodi.

⚠ POZOR — Čiščenje in vzdrževanje

- Pred čiščenjem vedno odklopite napajanje.
- Naprave ne umivajte z vodo ali visokotlačnimi čistilniki.
- Ne uporabljajte bencina, benzena, alkohola, razredčil ali abrazivnih čistil.
- Zračne filtre redno čistite, da ohranite delovanje in preprečite nepravilno delovanje.
- Če naprave dalj časa ne boste uporabljali, odklopite napajanje in odstranite baterije iz daljinskega upravljalnika.



Okoljske informacije in odstranjevanje

Skladnost z direktivo WEEE

Ta izdelek je razvrščen kot odpadna električna in elektronska oprema (WEEE). Naprave ali daljinskega upravljalnika ne odlagajte med gospodinjske odpadke. Za recikliranje uporabljajte predpisana zbirna mesta.

Odstranjevanje baterij

- Baterije odstranjujte v skladu z lokalnimi predpisi.
- Baterij ne sežigajte in jih ne izpostavljajte visoki temperaturi.
- Če daljinskega upravljalnika dlje časa ne boste uporabljali, odstranite baterije.

Obvestilo o fluoriranih plinih

Ta izdelek vsebuje fluorirane toplogredne pline, ki jih zajema Kjotski protokol. Servisiranje in ravnanje z hladivom mora izvajati certificirano osebje.

Varnostni ukrepi

Hladivo R32 (velja samo za enote, ki uporabljajo R32)

- Ta naprava uporablja hladivo **R32**, rahlo vnetljiv plin (razred A2L).
- Če hladivo izteka in pride v stik z virom vžiga, lahko povzroči požar.
- V bližini naprave ne uporabljajte odprtega ognja.
- Če pride do iztekanja:
 - izklopite napravo,
 - prezračite prostor,
 - obrnite se na pooblaščen servis.

UV-C svetilka (če je model opremljen z UV-C modulom)

- Ne odpirajte predelkov UV-C svetilke.
- Ne glejte neposredno v UV-C svetlobo.
- UV-C module lahko servisira ali zamenja samo pooblaščen osebje.
- Pred kakršnim koli čiščenjem ali vzdrževanjem UV-komponent napravo vedno odklopite od napajanja.

OPOZORILO

Ta naprava vsebuje UV oddajnik. Ne glejte v vir svetlobe.

Pred čiščenjem ali kakršnim koli vzdrževanjem mora biti naprava odklopljena od električnega napajanja.

Otroci in ranljive osebe

- To napravo lahko uporabljajo otroci, stari **8 let in več**, ter osebe z zmanjšanimi telesnimi, čutnimi ali duševnimi sposobnostmi le pod nadzorom ali če so ustrezno usposobljene.
- Otroci se ne smejo igrati z napravo.
- Čiščenja in vzdrževanja ne smejo izvajati otroci brez nadzora.

Območje delovne temperature

OPOMBA:

Če klimatska naprava deluje izven spodaj navedenih temperaturnih območij, se lahko aktivirajo določene zaščitne funkcije in naprava lahko preneha delovati, da zaščiti sistem.

| | COOL mode | HEAT mode | DRY mode |
|----------------------|--|---------------------------|---|
| Temperatura prostora | 16°C – 32°C (60°F – 90°F) | 0°C – 30°C (32°F – 86°F) | 10°C – 32°C (50°F – 90°F) |
| Zunanja temperatura | 0°C – 50°C (32°F – 122°F) | -15°C – 24°C (5°F – 75°F) | 0°C – 50°C (32°F – 122°F) |
| | -15°C – 50°C (5°F – 122°F) For za modele z nizkotemperaturnimi hladilnimi sistemi | | |
| | 0°C – 52°C (32°F – 126°F) za posebne tropske izvedbe | -15°C – 24°C (5°F – 75°F) | 0°C – 52°C (32°F – 126°F) za posebne tropske izvedbe |

Za zunanje enote s pomožnim električnim grelcem

Ko je zunanja temperatura nižja od **0°C (32°F)**, je **močno priporočljivo**, da je naprava **ves čas priključena na električno napajanje**, da se zagotovi stabilno delovanje in zanesljiva zmogljivost.

POMEMBNO

Delovanje naprave izven določenih temperaturnih območij lahko povzroči:

- zmanjšano zmogljivost,
- aktivacijo zaščitnih funkcij,
- samodejni izklop naprave.

Te razmere so zasnovane za **zaščito kompresorja in sistemskih komponent** ter ne pomenijo okvare naprave.

Spoznajte svojo klimatsko napravo

OPOMBA:

- Različni modeli imajo lahko različne sprednje maske in prikazovalnike.
- Vsi tukaj opisani indikatorji morda niso na voljo pri kupljeni klimatski napravi.
- Za dejanske indikatorje na vaši napravi glejte prikaz na notranji enoti.
- Slike v tem priročniku so zgolj informativne. Dejanski videz naprave se lahko razlikuje.

Pregled notranje enote

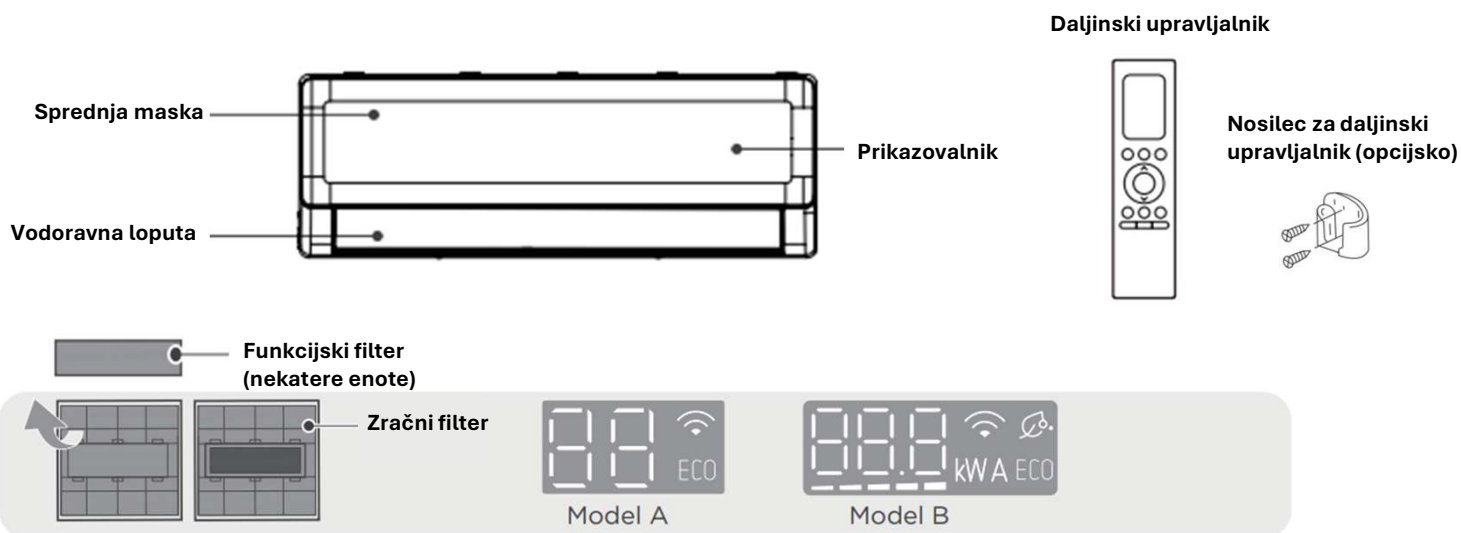

Sprednja maska

Zaščitni pokrov notranje enote, ki ga je mogoče odpreti za čiščenje filtrov in vzdrževanje.

Prikazovalnik

Prikazuje stanje delovanja, temperaturo, kode napak in aktivne funkcije, odvisno od modela.

Vodoravna loputa

Usmerja vodoravni zračni tok. Kot se med delovanjem samodejno prilagaja.

Zračni filter

Odstranjuje prah in nečistoče iz zraka. Nahaja se za sprednjo masko.

(Nekateri modeli vključujejo dodatne funkcijske filtre.)

Filter za dodatno obdelavo zraka (nekatero enote)

Zagotavlja dodatno obdelavo zraka glede na konfiguracijo modela.

Pregled zunanje enote

Zunanja enota vsebuje kompresor, ventilator in toplotni izmenjevalnik.

Med hlajenjem in ogrevanjem odvaja toploto v zunanji zrak.

Med delovanjem hlajenja ali odtaljevanja lahko iz zunanje enote odteka voda.

To je normalno in ne pomeni okvare.

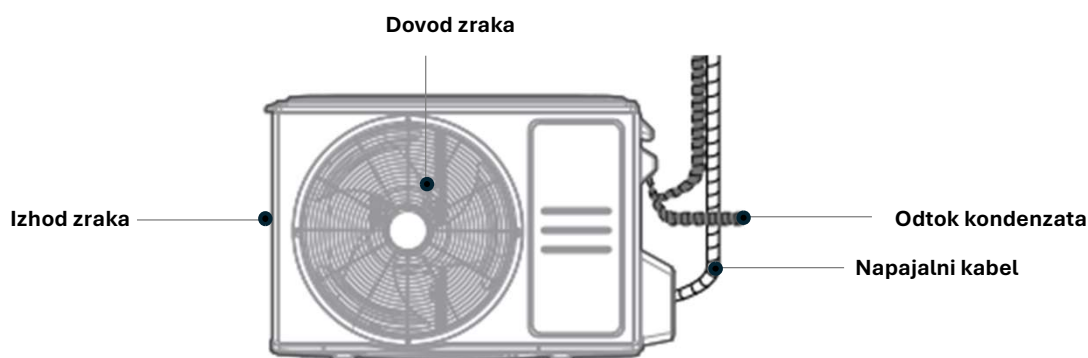

VSEBINA

| | |
|---|---------|
| Varnostni ukrepi | |
| Območje delovne temperature | |
| Spoznajte svojo klimatsko napravo | |
| Tehnični podatki daljinskega upravljalnika |2 |
| Uporaba daljinskega upravljalnika |3 |
| Tipke in funkcije |4 |
| Indikatorji zaslona daljinskega upravljalnika |8 |
| Osnovne funkcije |9 |
| Napredne funkcije |10 |
| Delovanje časovnika |15 |
| Odpravljanje težav |16 |
| Wi-Fi povezava |19 |
| Čiščenje in vzdrževanje |20 |
| Informacije o okolju |22 |

Tehnični podatki daljinskega upravljalnika

| | |
|----------------------|---|
| Model | RG10D(D2S)/BGEF, RG10D2(D2S)/BGEF, RG10D3(D2S)/BGEF, RG10D4(D2S)/BGEF |
| Nazivna napetost: | 3,0 V (dve bateriji, tip R03/LR03 × 2) |
| Domet prenosa: | 8m |
| Delovna temperatura: | -5°C ~ 60°C (23°F ~ 140°F) |

Hitri vodnik za začetek

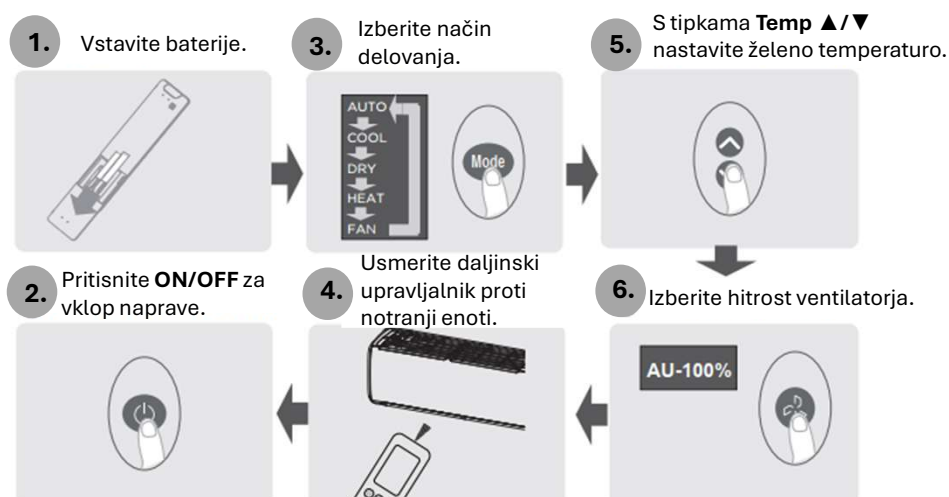

Niste prepričani, kaj počne določena funkcija?

Za podroben opis osnovnih in naprednih funkcij glejte ustrezna poglavja v tem priročniku.

Posebna opomba

Videz daljinskega upravljalnika se lahko nekoliko razlikuje od prikazanih ilustracij. Če notranja enota ne reagira na določeno funkcijo, ta funkcija morda ni podprta pri vašem modelu. Če pride do neskladja med tem priročnikom in uporabniškim priročnikom notranje enote, imajo opisi v priročniku notranje enote prednost.

Uporaba daljinskega upravljalnika

Vstavljanje in zamenjava baterij

Daljinski upravljalnik potrebuje dve bateriji. Te so lahko priložene ali ne, odvisno od modela. Baterije vstavite pred uporabo daljinskega upravljalnika.

1. Potisnite zadnji pokrov daljinskega upravljalnika navzdol, da odprete prostor za baterije.
2. Vstavite dve bateriji in pri tem pazite na pravilno polariteto, skladno z oznakama (+) in (-) v prostoru za baterije.
3. Pokrov baterij potisnite nazaj na svoje mesto.



Delovanje baterij

Za optimalno delovanje:

- Ne mešajte starih in novih baterij.
- Ne uporabljajte baterij različnih znamk.
- Če daljinskega upravljalnika ne boste uporabljali več kot dva meseca, odstranite baterije.



Daljinski upravljalnik

- Neposredna sončna svetloba lahko moti sprejem infrardečega signala.
- Med daljinskim upravljalnikom in notranjo enoto zagotovite neoviran vidni stik.
- Če daljinski upravljalnik nenamerno upravlja drugo napravo, premestite notranjo enoto ali se obrnite na službo za pomoč uporabnikom.

Odstranjevanje baterij

- Izrabljenih baterij ne odlagajte med nesortirane komunalne odpadke.
- Baterije odstranjujte v skladu z lokalnimi predpisi.
- Nekatere baterije so lahko označene s kemijskim simbolom pod simbolom za odstranjevanje. Ta simbol pomeni, da baterija vsebuje težko kovino, ki presega dovoljeno koncentracijo (primer: Pb (svinec) > 0,004 %).
- Naprave in izrabljene baterije je treba oddati v obdelavo na pooblaščenih zbirnih mestih za ponovno uporabo, recikliranje ali predelavo.

Pravilno odstranjevanje pomaga preprečiti negativne vplive na okolje in zdravje ljudi.

Opombe za uporabo daljinskega upravljalnika

Naprava je skladna z lokalnimi nacionalnimi predpisi.

- V Kanadi mora biti naprava skladna s standardom **CAN ICES-3(B)/NMB-3(B)**.
- V ZDA je naprava skladna z delom 15 pravil **FCC**. Delovanje je podrejeno naslednjima pogojevoma:
 1. Naprava ne sme povzročati škodljivih motenj.
 2. Naprava mora sprejeti vse prejete motnje, vključno z motnjami, ki lahko povzročijo neželjeno delovanje.
 Ta oprema je bila preizkušena in je skladna z omejitvami za digitalno napravo razreda B v skladu z delom 15 pravil FCC. Te omejitve zagotavljajo razumno zaščito pred škodljivimi motnjami v stanovanjskih okoljih.

Če pride do motenj, poskusite eno ali več od naslednjega:

- preusmerite ali premestite sprejemno anteno,
- povečajte razdaljo med opremo in sprejemnikom,
- priključite opremo na drugo električno vtičnico kot prizadeto napravo,
- za pomoč se obrnite na prodajalca ali usposobljenega radijskega/TV tehnika.

Nepooblaščen spremembe lahko uporabniku odvzamejo pravico do uporabe opreme.

Tipke in funkcije

Pred prvo uporabo klimatske naprave si vzemite trenutek in se seznanite z daljinskim upravljalnikom. Naslednje poglavje nudi kratek pregled tipk daljinskega upravljalnika in njihovih funkcij. Za podrobna navodila za upravljanje naprave glejte poglavje **Osnovne funkcije** v tem priročniku.

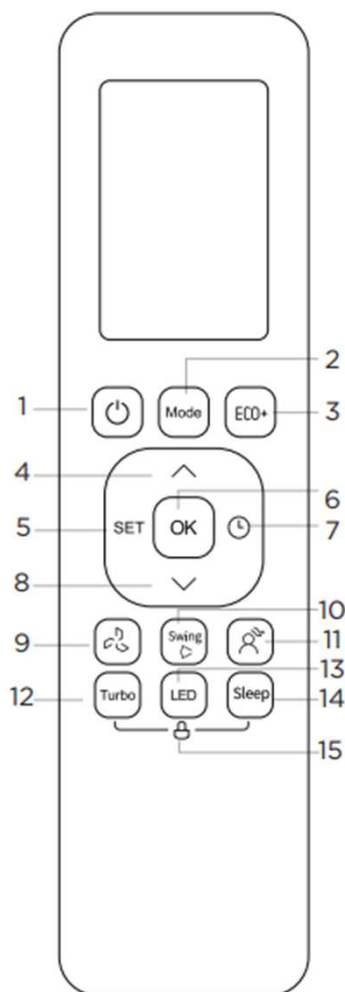

Model:
RG10D(D2S)/BGEF

Opis

1. **ON/OFF** – Vklopi ali izklopi napravo.
2. **MODE** – Izbira načina delovanja:
Auto → Cool → Dry → Heat → Fan.
Opomba: Načina Auto in Heat sta na voljo samo pri modelih s hlajenjem in ogrevanjem.
3. **ECO+** – Zažene ali ustavi energijsko varčno delovanje.
4. **TEMP UP (▲)** – Poveča nastavljeno temperaturo v korakih po 0,5 °C (1 °F).
Najvišja nastavljena temperatura: 30 °C (86 °F).
Opomba: S hkratnim pritiskom tipk **Temp ▲** in **Temp ▼** za 3 sekunde se preklopi prikaz temperature med °C in °F.
5. **SET** – Izbira naprednih funkcij udobja (*odvisno od modela):
*Follow Me > Active clean > Humidity control > AP mode**
6. **OK** – Potrdi izbrane funkcije.
7. **TIMER** – Nastavi čas vklopa ali izklopa naprave.
8. **TEMP DOWN (▼)** Zmanjša nastavljeno temperaturo v korakih po 0,5 °C (1°F). Najnižja nastavljena temperatura: 16 °C (60 °F).
9. **FAN SPEED** – Izbira hitrosti ventilatorja:
Auto → 20% → 40% → 60% → 80% → 100%.
Hitrost ventilatorja je mogoče nastavljati tudi v 1-odstotnih korakih s tipkama **Temp ▲/▼**.
10. **SWING** – Zažene ali ustavi premikanje vodoravne lopute.
Zadržite 2 sekundi za vklop nihanja navpične lopute (nekateri modeli).
11. **BREEZE AWAY**– Usmerja zračni tok stran od uporabnika, da se prepreči neposredno pihanje.
12. **TURBO** – Hitro zniža temperaturo (način Cool) ali jo poveča (način Heat) v prostoru.
13. **LED** – Vklopi ali izklopi LED-prikaz in zvočni signal.
14. **SLEEP** - Optimizira temperaturne nastavitve za varčevanje z energijo med spanjem.
15. **LOCK** – Pritisnite in držite tipki **Turbo** in **Sleep** 5 sekund, da zaklenete tipkovnico.
Za odklepanje ponovno pritisnite obe tipki za 2 sekundi.

Tipke in funkcije

Pred prvo uporabo klimatske naprave si vzemite trenutek in se seznanite z daljinskim upravljalnikom. Naslednje poglavje nudi kratek pregled tipk daljinskega upravljalnika in njihovih funkcij. Za podrobna navodila za upravljanje naprave glejte poglavje **Osnovne funkcije** v tem priročniku.

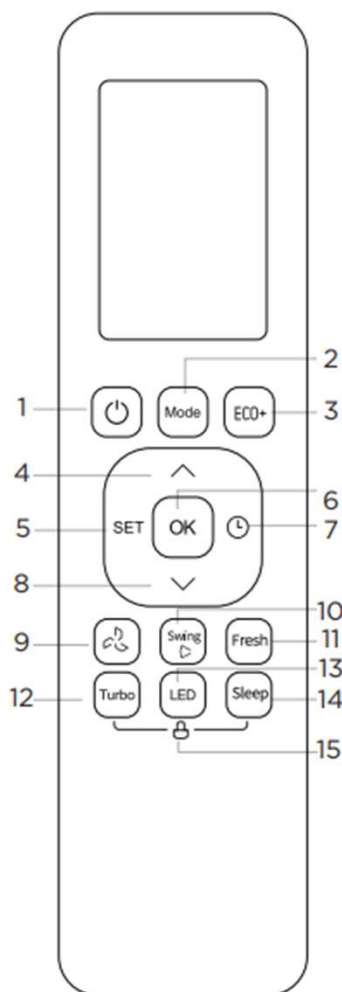

Model:
RG10D2(D2S)/BGEF

Opis

1. **ON/OFF** – Vklopi ali izklopi napravo.
2. **MODE** – Izbira načina delovanja:
Auto → Cool → Dry → Heat → Fan.
Opomba: Načina Auto in Heat sta na voljo samo pri modelih s hlajenjem in ogrevanjem.
3. **ECO+** – Zažene ali ustavi energijsko varčno delovanje.
4. **TEMP UP (▲)** – Poveča nastavljeno temperaturo v korakih po 0,5 °C (1 °F).
Najvišja nastavljena temperatura: 30 °C (86 °F).
Opomba: S hkratnim pritiskom tipk **Temp ▲** in **Temp ▼** za 3 sekunde se preklopi prikaz temperature med °C in °F.
5. **SET** – Izbira naprednih funkcij udobja (*odvisno od modela):
*Breeze Away > Follow Me > Active clean > Intelligent humidity control > AP mode**
6. **OK** – Potrdi izbrane funkcije.
7. **TIMER** – Nastavi čas vklopa ali izklopa naprave.
8. **TEMP DOWN (▼)** Zmanjša nastavljeno temperaturo v korakih po 0,5 °C (1°F). Najnižja nastavljena temperatura: 16 °C (60 °F).
9. **FAN SPEED** – Izbira hitrosti ventilatorja:
Auto → 20% → 40% → 60% → 80% → 100%.
Hitrost ventilatorja je mogoče nastavljati tudi v 1-odstotnih korakih s tipkama **Temp ▲/▼**.
10. **SWING** – Zažene ali ustavi premikanje vodoravne lopute.
Zadržite 2 sekundi za vklop nihanja navpične lopute (nekateri modeli).
11. **FRESH**– Aktivira Fresh/UV lamp.
12. **TURBO** – Hitro zniža temperaturo (način Cool) ali jo poveča (način Heat) v prostoru.
13. **LED** – Vklopi ali izklopi LED-prikaz in zvočni signal.
14. **SLEEP**
Optimizira nastavitve temperature za varčevanje z energijo med spanjem.
15. **LOCK** – Pritisnite in držite tipki **Turbo** in **Sleep** 5 sekund, da zaklenete tipkovnico.
Za odklepanje ponovno pritisnite obe tipki za 2 sekundi.

Tipke in funkcije

Pred prvo uporabo klimatske naprave si vzemite trenutek in se seznanite z daljinskim upravljalnikom. Naslednje poglavje nudi kratek pregled tipk daljinskega upravljalnika in njihovih funkcij. Za podrobna navodila za upravljanje naprave glejte poglavje **Osnovne funkcije** v tem priročniku.

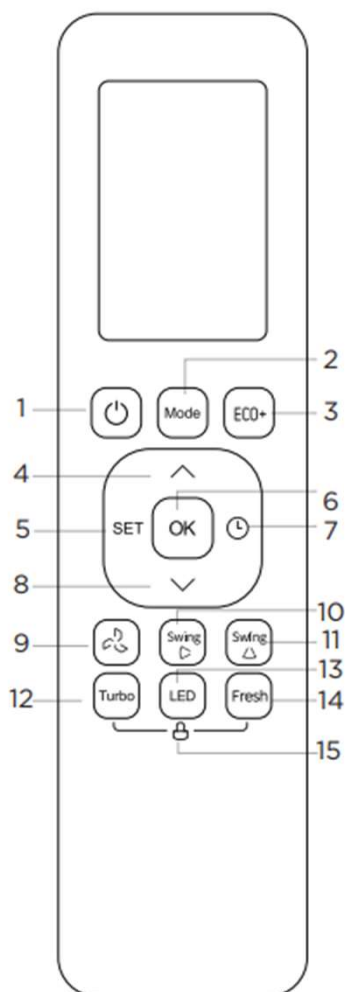

Model:
RG10D3(D2S)/BGEF

Opis

1. **ON/OFF** – Vklopi ali izklopi napravo.
2. **MODE** – Izbira načina delovanja:
Auto → *Cool* → *Dry* → *Heat* → *Fan*.
Opomba: Načina *Auto* in *Heat* sta na voljo samo pri modelih s hlajenjem in ogrevanjem.
3. **ECO+** – Zažene ali ustavi energijsko varčno delovanje.
4. **TEMP UP (▲)** – Poveča nastavljeno temperaturo v korakih po 0,5 °C (1 °F).
Najvišja nastavljena temperatura: 30 °C (86 °F).
Opomba: S hkratnim pritiskom tipk **Temp ▲** in **Temp ▼** za 3 sekunde se preklopi prikaz temperature med °C in °F.
5. **SET** – Izbira naprednih funkcij udobja (*odvisno od modela): *Sleep* > *Breeze Away* > *Follow Me* > *Active clean* > *Intelligent humidity control* > *AP mode**
6. **OK** – Potrdi izbrane funkcije.
7. **TIMER** – Nastavi čas vklopa ali izklopa naprave.
8. **TEMP DOWN (▼)** Zmanjša nastavljeno temperaturo v korakih po 0,5 °C (1°F). Najnižja nastavljena temperatura: 16 °C (60 °F).
9. **FAN SPEED** – Izbira hitrosti ventilatorja:
Auto → *20%* → *40%* → *60%* → *80%* → *100%*.
Hitrost ventilatorja je mogoče nastavljati tudi v 1-odstotnih korakih s tipkama **Temp ▲/▼**.
10. **SWING (gor–dol)** – Zažene in zaustavi **premikanje horizontalne lamele**.
11. **SWING (levo–desno)**: Pokreče i zaustavlja **pomeranje vertikalne lamele**.
12. **TURBO** – Hitro zniža temperaturo (način *Cool*) ali jo poveča (način *Heat*) v prostoru.
13. **LED** – Vklopi ali izklopi LED-prikaz in zvočni signal.
14. **FRESH:**
Aktivira funkcijo *Fresh/UV-lamp*.
15. **LOCK** – Pritisnite in držite tipki **Turbo** in **Fresh** 5 sekund, da zaklenete tipkovnico.
Za odklepanje ponovno pritisnite obe tipki za 2 sekundi.

Tipke in funkcije

Pred prvo uporabo klimatske naprave si vzemite trenutek in se seznanite z daljinskim upravljalnikom. Naslednje poglavje nudi kratek pregled tipk daljinskega upravljalnika in njihovih funkcij. Za podrobna navodila za upravljanje naprave glejte poglavje **Osnovne funkcije** v tem priročniku.

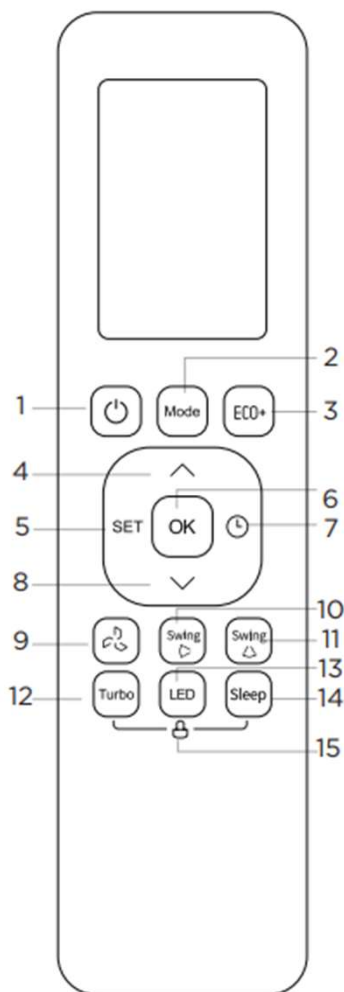

Model:
RG10D4(D2S)/BGEF

Opis

1. **ON/OFF** – Vklopi ali izklopi napravo.
2. **MODE** – Izbira načina delovanja:
Auto → *Cool* → *Dry* → *Heat* → *Fan*.
Opomba: Načina *Auto* in *Heat* sta na voljo samo pri modelih s hlajenjem in ogrevanjem.
3. **ECO+** – Zažene ali ustavi energijsko varčno delovanje.
4. **TEMP UP (▲)** – Poveča nastavljeno temperaturo v korakih po 0,5 °C (1 °F).
Najvišja nastavljena temperatura: 30 °C (86 °F).
Opomba: S hkratnim pritiskom tipk **Temp ▲** in **Temp ▼** za 3 sekunde se preklopi prikaz temperature med °C in °F.
5. **SET** – Izbira naprednih funkcij udobja (*odvisno od modela): *Breeze Away* > *Follow Me* > *Active clean* > *Intelligent humidity control* > *AP mode**
6. **OK** – Potrdi izbrane funkcije.
7. **TIMER** – Nastavi čas vklopa ali izklopa naprave.
8. **TEMP DOWN (▼)** Zmanjša nastavljeno temperaturo v korakih po 0,5 °C (1°F). Najnižja nastavljena temperatura: 16 °C (60 °F).
9. **FAN SPEED** – Izbira hitrosti ventilatorja:
Auto → 20% → 40% → 60% → 80% → 100%.
Hitrost ventilatorja je mogoče nastavljati tudi v 1-odstotnih korakih s tipkama **Temp ▲/▼**.
10. **SWING (gor-dol)** – Zažene in zaustavi **premikanje horizontalne lamele**.
11. **SWING (levo-desno)**: Pokreče i zaustavlja **pomeranje vertikalne lamele**.
12. **TURBO** – Hitro zniža temperaturo (način *Cool*) ali jo poveča (način *Heat*) v prostoru.
13. **LED** – Vklopi ali izklopi LED-prikaz in zvočni signal.
14. **SLEEP**:
Optimizira temperaturne nastavitve za varčevanje z energijo med spanjem.
15. **LOCK** – Pritisnite in držite tipki **Turbo** in **Sleep** 5 sekund, da zaklenete tipkovnico.
Za odklepanje ponovno pritisnite obe tipki za 2 sekundi.

Indikatorji zaslona daljinskega upravljalnika

Informacije se prikažejo na zaslonu, ko je daljinski upravljalnik vklopljen.

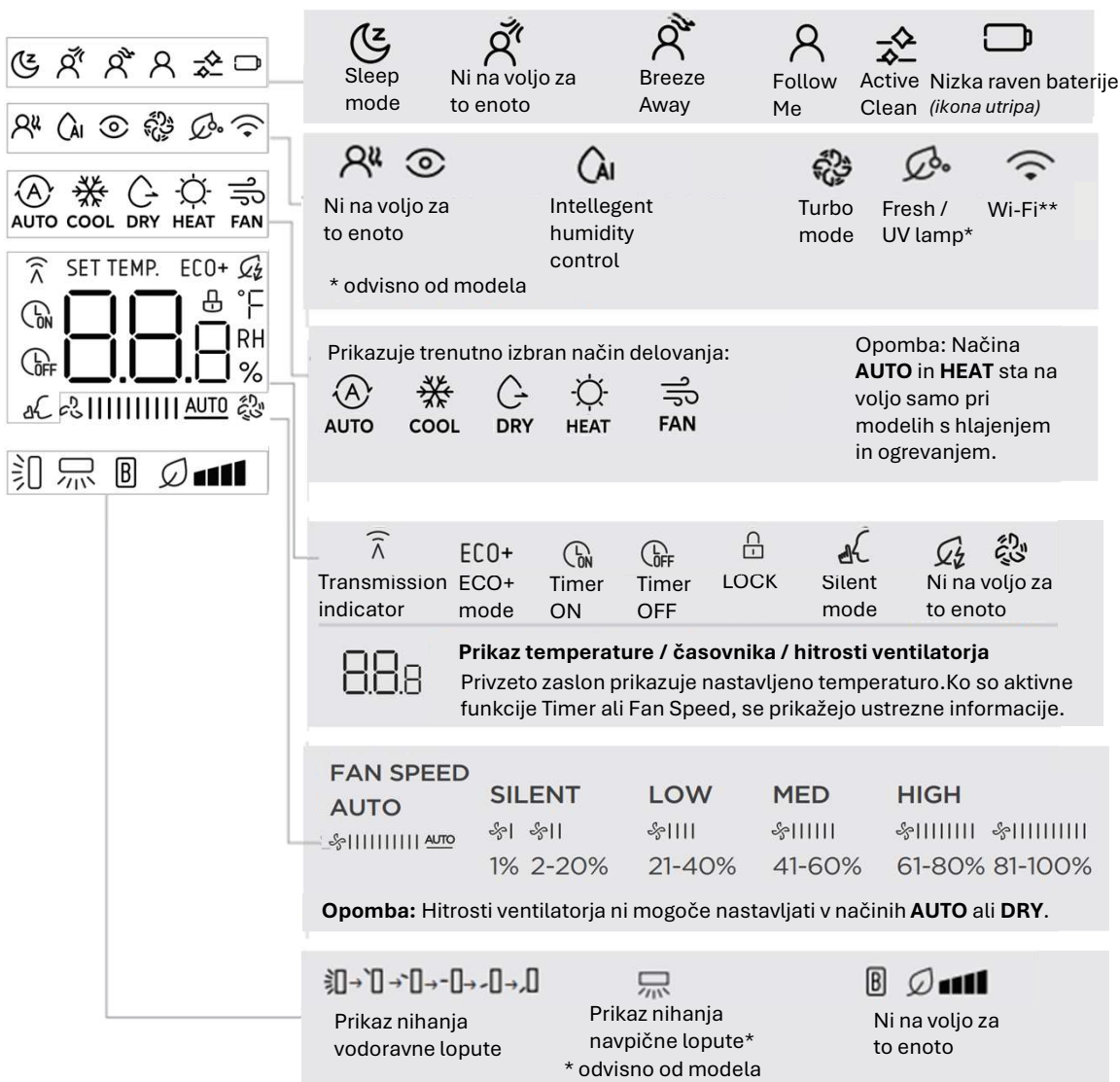

Opomba:

Med uporabo daljinskega upravljalnika se prikažejo samo indikatorji, ki ustrezajo aktivnim funkcijam. Vsi prikazani indikatorji so zgolj informativni.

Osnovne funkcije



OPOMBA:

Pred delovanjem se prepričajte, da je naprava priključena in da je napajanje na voljo.

AUTO način delovanja

Izberite **AUTO** način delovanja.

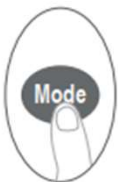

Nastavite želeno temperaturo.



Pritisnite **ON/OFF** za zagon naprave.



Opombe:

V načinu **AUTO** naprava samodejno izbere **COOL**, **FAN** ali **HEAT** glede na nastavljeno temperaturo. Hitrosti ventilatorja v načinu **AUTO** ni mogoče nastavljati.

COOL ili HEAT način delovanja

Izberite **COOL** ali **HEAT** način delovanja.



Nastavite želeno temperaturo.



Nastavite hitrost ventilatorja.



Pritisnite **ON/OFF** za zagon naprave.



Opomba: Način **HEAT** je na voljo samo pri modelih s hlajenjem in ogrevanjem.

DRY način delovanja

Izberite **DRY** način delovanja.

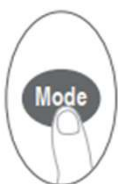

Nastavite želeno temperaturo.



Pritisnite **ON/OFF** za zagon naprave.



Opomba: Hitrosti ventilatorja v načinu **DRY** ni mogoče nastavljati, saj je samodejno nadzorovana.

FAN način delovanja

Izberite **FAN** način delovanja.

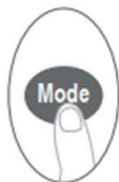

Nastavite hitrost ventilatorja.



Pritisnite **ON/OFF** za zagon naprave.



Opomba: V načinu **FAN** temperature ni mogoče nastaviti. Zato se na zaslonu daljinskega upravljalnika ne prikaže vrednost temperature.

Napredne funkcije

SWING funkcija

Pritisnite tipko **Swing**.

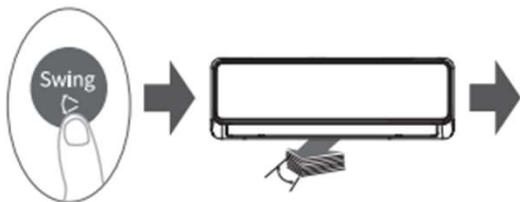

Horizontalni swing

Večkrat zapored pritisnite tipko **Swing**.

Če je interval med pritiski **krajši od 3 sekund**, vodoravna loputa zaporedoma prehaja skozi naslednje položaje:

Louver auto swing stop → *Louver auto swing start* → *Louver angle 1* → *Louver angle 2* → *Louver angle 3* → *Louver angle 4* → *Louver angle 5*

Ponovno večkrat pritisnite tipko **Swing**.

Če je interval med pritiski **daljši od 3 sekund**, vodoravna loputa prehaja skozi naslednje položaje:

Louver at a fixed angle → *Auto swing start* → *Auto swing stop*

Modeli: RG10D3(D2S)/BGEF,
RG10D4(D2S)/BGEF

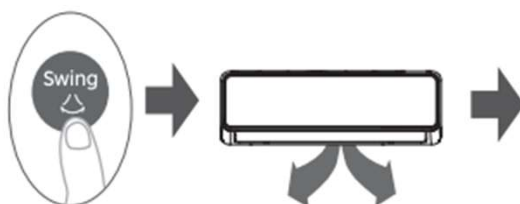

Verticalni swing (odvisno od modela)

Pritisnite in držite tipko **Swing več kot 2 sekundi**, da aktivirate funkcijo nihanja navpične lopute.

Pritisnite ta gumb, vertikalna lamela se bo samodejno premikala levo in desno.

BREEZE AWAY funkcija

Model: RG10D(D2S)/BGEF

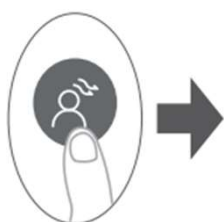

Ta funkcija preprečuje neposreden tok zraka, ki piha neposredno na telo, in zagotavlja prijeten občutek enakomernega hlajenja.

OPOMBA:

Ta funkcija je na voljo samo v načinih **COOL**, **DRY** ali **FAN**. Ko je aktivirana funkcija **Breeze Away**, se funkciji **Swing** in **Turbo** samodejno prekličeta.

Pritisk na gumbе **ON/OFF**, **Mode**, **Swing**, **Turbo** ali izbira funkcije **Active Clean** med delovanjem bo preklical funkcijo **Breeze Away**.

Napredne funkcije

LED display

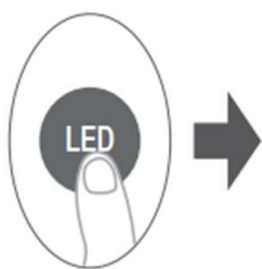

Pritisnite tipko **LED**, da vklopite ali izklopite prikaz notranje enote.



Pritisnite in držite tipko **LED več kot 5 sekund** (nekateri modeli):
– notranja enota prikaže trenutno temperaturo prostora.

Ponovno pritisnite in držite tipko **LED več kot 5 sekund**, da se prikaz vrne na nastavljeno temperaturo.

TURBO funkcija

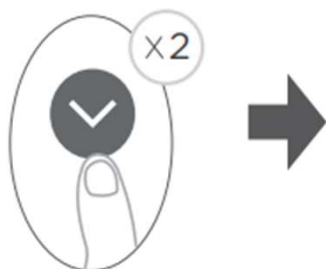

Ko je funkcija **Turbo** izbrana v načinu **Cool**, naprava zagotavlja največji pretok zraka za pospešitev procesa hlajenja.

Ko je izbrana v načinu **Heat**, naprava zagotavlja največji pretok zraka za pospešitev ogrevanja (nekateri modeli).

Pri modelih, opremljenih z električnimi grelnimi elementi, se električni grelec aktivira za hitro okrepitev ogrevanja.

FP funkcija

(samo modeli s toplotno črpalko)

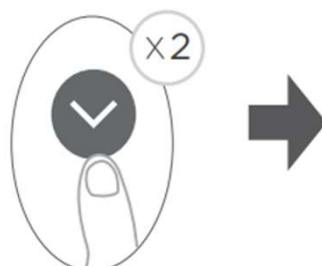

Funkcija **FP** upravlja napravo pri visoki hitrosti ventilatorja (med delovanjem kompresorja), pri čemer je temperatura samodejno nastavljena na **8 °C / 46 °F**.

Za aktivacijo načina **FP**:

- Pritisnite tipko **Turbo** dvakrat v roku ene sekunde v načinu **HEAT**, pri nastavljeni temperaturi med **16 °C in 60 °F**.

Med delovanjem bo pritisk tipk **ON/OFF**, **MODE**, **FAN** ali **Temp** preklical to funkcijo.

Napredne funkcije

ECO+ funkcija

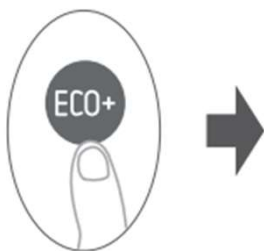

Pritisnite tipko **ECO+**, ko naprava deluje v načinu **Cool** ali **Heat**. Hitrost ventilatorja se preklopi na **Auto**, nastavljena temperatura pa ostane nespremenjena. Ta način izboljša udobje z zmanjšanjem temperaturnih nihanj in poveča energijsko učinkovitost.

Opomba:

- Funkcija je na voljo samo v načinu **Cool** ali **Heat**.
- Funkciji **Turbo** in **Silent** se ob aktivaciji **ECO+** prekličeta.
- Aktivacija **Active clean**, **Turbo**, **FP** ali **Silent** oziroma pritisk tipke **Mode** ali **ON/OFF** prekliče funkcijo **ECO+**.

SILENT funkcija

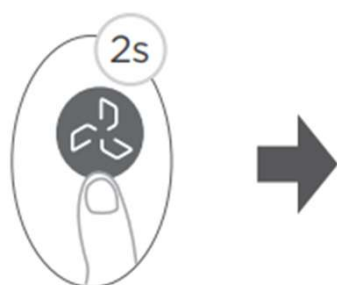

Pritisnite in držite tipko **Fan** več kot 2 sekundi, da vklopite ali izklopite funkcijo **Silent**.

Način **Silent** zmanjša delovno frekvenco kompresorja, kar lahko povzroči nižjo hladilno zmogljivost.

SLEEP funkcija

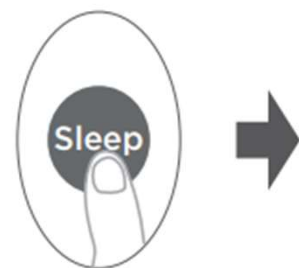

Opomba:

Funkcija **Sleep** ni na voljo v načinih **FAN** in **DRY**. Funkcija **Sleep** se uporablja za zmanjšanje porabe energije med spanjem (ko enake temperaturne nastavitve niso potrebne za zagotavljanje udobja). Hitrost ventilatorja je mogoče nastaviti v načinih **COOL** in **HEAT**. V načinu **AUTO** je hitrost ventilatorja fiksna.

Opomba:

Po aktivaciji funkcije **Sleep** sistem samodejno shrani nastavljeno temperaturo v 30 minutah. Ob naslednji aktivaciji bo delovanje začelo s temperaturo iz zadnjega pomnilnika. Funkcija **Sleep** se po 9 urah samodejno izklopi.

FRESH funkcija

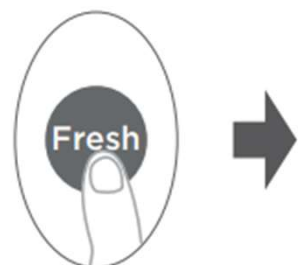

Za modele **RG10D2(D2S)/BGEF** in **RG10D3(D2S)/BGEF**:

S pritiskom na tipko **Fresh** se aktivira ionizator ali **UV-C** svetilka (odvisno od modela). Če ima naprava obe funkciji, se obe aktivirata hkrati. Ta funkcija pomaga pri čiščenju zraka v prostoru.

Napredne funkcije

LOUVER RESET funkcija (nekateri enote)

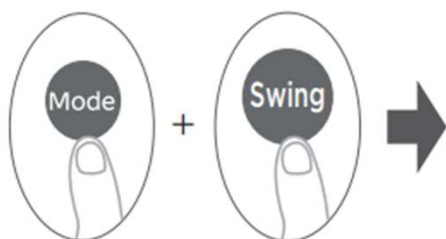

Za ponastavitev lopute:

1. Izklopite sistem z daljinskim upravljalnikom.
2. Hkrati pritisnite in držite tipki **Mode** in **Swing**, dokler iz notranje enote ne zaslišite zvočnega signala.
3. Notranja enota preide v način ponastavitve lopute.

Ne pritiskajte nobenih dodatnih tipk. Naprava bo postopek ponastavitve zaključila samodejno.

SET funkcija

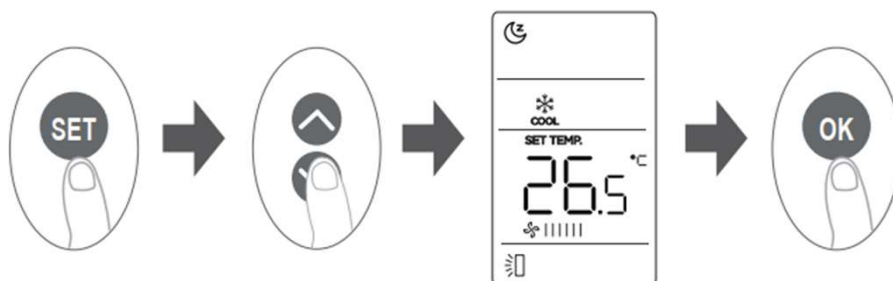

Pritisnite tipko **SET**, da vstopite v meni funkcij.

Nato s tipkama **Temp ▲/▼** izberite želeno funkcijo.

Ustrezni simbol bo utripal na zaslonu.

Pritisnite **OK** za potrditev.

Za preklic izbrane funkcije ponovite enake korake.

Z zaporednim pritiskanjem tipke **SET** so razpoložljive funkcije prikazane v naslednjem vrstnem redu:

Sleep (☾) → Breeze Away (⚙) → Follow Me (👤) → Active Clean (✨)
→ Intelligent Humidity Control (💧) → Fresh / UV Lamp* (🌞) → AP Mode** (📶)

[*, **] odvisno od modela

SLEEP funkcija

Uporabite to funkcijo za zmanjšanje porabe energije med spanjem.

Ko je funkcija **Sleep** aktivirana, se notranja enota samodejno prilagodi temperaturi in hitrosti ventilatorja za zagotovitev bolj udobnega spalnega okolja.

V načinu **Cooling** se nastavljena temperatura v prvih dveh urah postopoma poveča, v načinu **Heating** pa zmanjša, šteto od zadnje nastavljen temperature.

Če je uporabljen časovnik, se nastavev temperature po 8 urah prekliče.

Napredne funkcije

ACTIVE CLEAN funkcija

Tehnologija **Active Clean** odstranjuje prah in plesen, ki lahko povzročata neprijetne vonjave.

Med delovanjem notranja enota hitro zamrzne in nato odtali toplotni izmenjevalnik, da se odlepljeni delci sperejo.

Ko je funkcija **Active Clean** aktivirana, notranja enota prikaže »CL«.

Po **20 do 130 minutah** se naprava samodejno izklopi in zaključi cikel čiščenja.

BREEZE AWAY funkcija

Ta funkcija preprečuje neposredno pihanje zraka proti uporabniku. Loputa se nastavi tako, da se izogne neposrednemu prepihu, kar poveča udobje, zlasti v načinu hlajenja.

Opomba: Ta funkcija je na voljo samo v načinih **Cool**, **Fan** in **Dry**.

FOLLOW ME funkcija

Funkcija **Follow Me** omogoča daljinskemu upravljalniku merjenje temperature na svoji trenutni lokaciji in vsakih 3 minute pošilja podatke notranji enoti.

V načinu **Cooling** ali **Heating** bo izmerjena temperatura na daljinskem upravljalniku (namesto temperature pri notranji enoti) določala delovanje sistema, s čimer se izboljša udobje in natančnost uravnavanja temperature.

Opomba:

- Pritisnite in držite tipko **Turbo** 7 sekund za vklop ali izklop funkcije **Follow Me**.
- Če je pomnilniška funkcija aktivirana, bo na zaslonu utripal napis »On«.
- Če je pomnilniška funkcija izklopljena, bo napis »OF« prikazan 3 sekunde.

Ko je funkcija **Follow Me** aktivna:

- Pritisk tipke **ON/OFF**,
 - preklop **Mode**,
 - ali nastavitvev **Power Level**
- ne bo** preklical funkcije **Follow Me**.

AP funkcija (nekatere enote)

Pritisnite tipko **SET**, da izberete način **AP** (*Access Point mode*), ki se uporablja za omogočanje brezžične konfiguracije.

Če ta funkcija na tej enoti ni na voljo prek menija **SET**, je morda še vedno mogoče vstopiti v način **AP** tako, da v **10 sekundah 7-krat** pritisnete tipko **LED**.

INTELLIGENT HUMIDITY CONTROL funkcija

Pritisnite to tipko med delovanjem v načinu **Cool**.

Hitrost ventilatorja se preklopi na **Auto**, nastavljena temperatura pa ostane nespremenjena.

Sistem samodejno uravnava vlažnost v prostoru, da prepreči, da bi zrak postal preveč suh ali preveč vlažen, ter tako ohranja udobno okolje.

Delovanje časovnika Nastavite čas, po katerem se bo naprava samodejno vklopila ali izklopila.

Nastavitev TIMER ON

Pritisnite tipko **Timer**, da vstopite v zaporedje **TIMER ON**.

S tipkama **Temp ▲/▼** nastavite število ur do vklopa naprave.

Počakajte **1 sekundo**, da potrdite in aktivirate funkcijo **TIMER ON**.

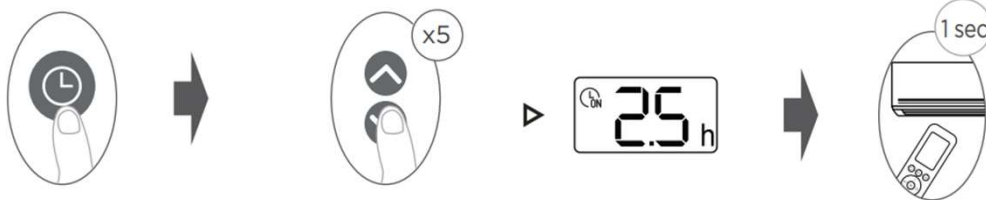

Nastavitev TIMER OFF

Pritisnite tipko **Timer**, da vstopite v zaporedje **TIMER OFF**.

S tipkama **Temp ▲/▼** nastavite število ur do izklopa naprave.

Počakajte **1 sekundo**, da potrdite in aktivirate funkcijo **TIMER OFF**.



Opombe

Pri nastavitvi **TIMER ON** ali **TIMER OFF** se čas povečuje v **30-minutnih korakih** do **10 ur**.
 Od **10 do 24 ur** se čas povečuje v **1-urnih korakih**.
 (Primer: s 5-kratnim pritiskom nastavite 2,5 h; s 10-kratnim pritiskom nastavite 5 h.)
 Za preklic funkcije časovnika nastavite čas na **0,0 h**.

Nastavitev TIMER ON / OFF (primer)

Časovni intervali za **TIMER ON** in **TIMER OFF** se računajo od trenutnega časa.

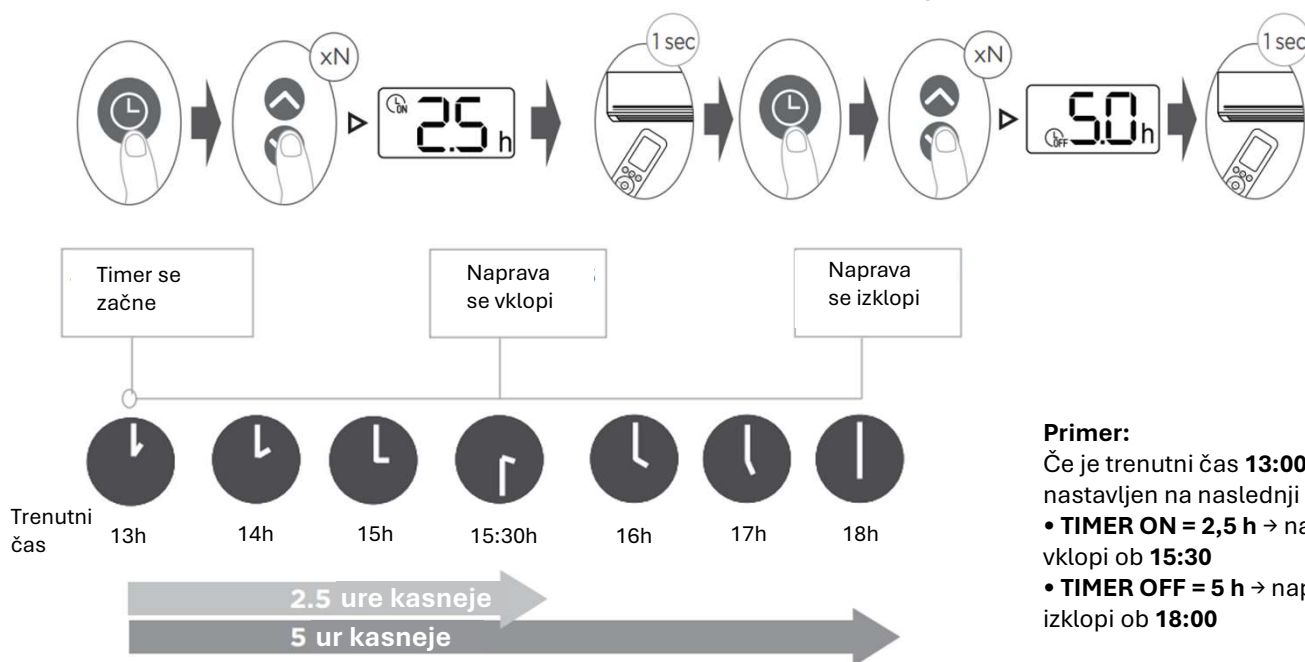

Primer:
 Če je trenutni čas **13:00**, je timer nastavljen na naslednji način:
 • **TIMER ON = 2,5 h** → naprava se vklopi ob **15:30**
 • **TIMER OFF = 5 h** → naprava se izklopi ob **18:00**

Odpravljanje težav

POZOR

Če se pojavi katerikoli od naslednjih pogojev, **takoj izklopite napravo**:

Napajalni kabel je poškodovan ali nenormalno topel.

Zaznate vonj po zažganem.

Naprava oddaja glasne ali nenavadne zvoke.

Varovalka pregori ali varnostno stikalo pogosto izklaplja.

V napravo ali iz nje pride voda ali tujki.

NE POSKUŠAJTE NAPRAVE POPRAVLJATI SAMI! TAKOJ SE OBRNITE NA POOBLAŠČENI SERVIS.

| Težava | Možni vzroki |
|--|--|
| Naprava se ne vklopi ob pritisku tipke ON/OFF | Naprava ima 3-minutno zaščito pred ponovnim zagonom, ki preprečuje preobremenitev kompresorja. Naprave ni mogoče ponovno zagnati, dokler ne pretečejo 3 minute po izklopu. |
| Naprava preklopi iz COOL/HEAT v FAN način | Naprava lahko samodejno spremeni način delovanja, da prepreči nastanek ledu na toplotnem izmenjevalniku. Ko je nastavljena temperatura dosežena, se lahko kompresor ustavi in notranja enota začasno deluje v FAN načinu. Delovanje se samodejno nadaljuje ob ponovni spremembi temperature. |
| Notranja enota oddaja belo meglico | V vlažnih območjih lahko velika temperaturna razlika med zrakom v prostoru in kondicioniranim zrakom povzroči vidno belo meglico. To je normalno in je posledica kondenzacije vlage v zraku. |
| Notranja in zunanja enota oddajata belo meglico | Ko se naprava po ciklu odtaljevanja ponovno zažene v HEAT načinu, se lahko pojavi bela meglica. To je normalno in je posledica izhlapevanja vlage med postopkom odtaljevanja. |
| Notranja enota oddaja zvoke | Šumenje pri ponastavitvi položaja lopute je normalno. Škripajoč zvok po delovanju v HEAT načinu je posledica raztezanja ali krčenja plastičnih delov. |
| Notranja in zunanja enota oddajata zvoke | Rahlo sikanje med delovanjem je normalno in nastane zaradi pretoka hladilnega sredstva. Sikanje ob zagonu, zaustavitvi ali odtaljevanju je normalno in je posledica spremembe smeri ali ustavitve pretoka hladilnega sredstva. Rahli škripajoči zvoki so posledica normalnega raztezanja in krčenja plastičnih in kovinskih delov zaradi temperaturnih sprememb. |

Odpravljanje težav

| Težava | Možni vzroki |
|---|--|
| Zunanja enota oddaja zvoke | Naprava lahko oddaja različne zvoke glede na trenutni način delovanja. |
| Iz notranje ali zunanje enote izhaja prah | Prah se lahko nabere v napravi med daljšim obdobjem neuporabe in se ob vklopu izpihne. To je mogoče zmanjšati s prekrivanjem naprave v času daljše neuporabe. |
| Naprava oddaja neprijeten vonj | Naprava lahko absorbira vonjave iz okolice (pohištvu, kuhanje, dim ipd.) in jih med delovanjem sprošča. Zračni filtri so lahko plesnivi in jih je treba očistiti. |
| Ventilator zunanje enote ne deluje | Med delovanjem je ventilator zunanje enote samodejno krmiljen in se lahko začasno ustavi za optimizacijo delovanja. |
| Delovanje je neenakomerno ali se naprava ne odziva | Motnje iz baznih postaj mobilne telefonije ali bližnjih ojačevalnikov signala lahko vplivajo na komunikacijo naprave. Poskusite naslednje: <ul style="list-style-type: none"> • Izklopite napajanje in ga ponovno priključite. • Pritisnite tipko ON/OFF na daljinskem upravljalniku za ponovni zagon. |



POZOR

Preden se obrnete na servis, preverite zgornje točke.
Nekateri pojavi so **normalni pogoji delovanja** in ne zahtevajo servisa.

Odpravljanje težav

| Težava | Možni vzroki | Rešitev |
|---|---|---|
| Slaba hladilna učinkovitost | Nastavljena temperatura je višja od temperature prostora | Znižajte nastavljeno temperaturo. |
| | Toplotni izmenjevalnik notranje ali zunanje enote je umazan | Obrnite se na pooblaščen servis. |
| | Zračni filter je umazan | Očistite filter v skladu z navodili. |
| | Vhod ali izhod zraka je blokiran | Izklopite napravo, odstranite oviro in jo ponovno vklopite. |
| | Vrata ali okna so odprta | Zaprite vsa vrata in okna med delovanjem. |
| | Prekomerno segrevanje zaradi sonca | Zaprite okna in zaveso v času močnega sonca. |
| | Preveč virov toplote v prostoru | Zmanjšajte število virov toplote. |
| | Premalo hladilnega sredstva | Obrnite se na pooblaščen servis. |
| | Funkcija SILENCE je aktivirana (opsijska funkcija) | Izklopite funkcijo SILENCE. |
| Naprava ne deluje | Izpad električne energije | Počakajte, da se napajanje ponovno vzpostavi. |
| | Napajanje je izklopljeno | Vklopite napajanje. |
| | Varovalka je pregorela | Obrnite se na pooblaščen servis. |
| | Baterije daljinskega upravljalnika so prazne | Zamenjajte baterije. |
| | Aktivirana 3-minutna zaščita | Počakajte 3 minute. |
| | Timer je vklopljen | Izklopite Timer. |
| Naprava se pogosto vklaplja in izklaplja | Preveč ali premalo hladilnega sredstva | Obrnite se na pooblaščen servis. |
| | V sistemu je nekondenzabilen plin ali vlaga | Obrnite se na pooblaščen servis. |
| | Okvara kompresorja | Obrnite se na pooblaščen servis. |
| | Napajalna napetost je previsoka ali prenizka | Obrnite se na pooblaščen servis. |
| Slaba grelna učinkovitost | Zelo nizka zunanja temperatura | Po potrebi uporabite dodatni vir ogrevanja. |
| | Hlajenje prostora zaradi odprtih vrat ali oken | Zaprite vrata in okna. |
| | Premalo hladilnega sredstva | Preverite puščanje in se obrnite na servis. |
| Indikatorske lučke nenehno utripajo | Če lučke utripajo ali se prikaže koda napake (E(x), P(x), F(x), EH(xx), EL(xx), EC(xx), PH(xx), PL(xx), PC(xx)), lahko naprava preneha delovati ali deluje v zaščitnem načinu. | |
| Prikazana je napaka | <p>Postopek: Počakajte približno 10 minut. Če napaka ostane, izklopite napravo, odklopite napajanje, nato jo ponovno priključite. Če lučke še naprej utripajo ali se koda ponovi, izklopite napajanje in se obrnite na najbližji pooblaščen servis.</p> | |

Wi-Fi povezava

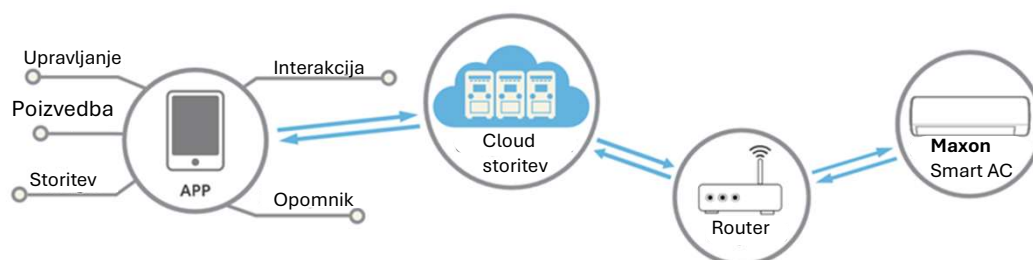

Zahteve aplikacije

Za uporabo funkcije Wi-Fi upravljanja morajo biti izpolnjeni naslednji pogoji:

- Pametni telefon in **brežžični usmerjevalnik** z aktivno internetno povezavo.
- Pametni telefon mora delovati na **iOS** ali **Android**.

Sistem iOS

Podpira **iOS 9.0** ali novejši.

Sistem Android

Podpira **Android 5.0** ali novejši.

Način konfiguracije

Prenosite aplikacijo **NetHome Plus** iz uradnih trgovin z mobilnimi aplikacijami.

Dodatne informacije so navedene v naslednjem poglavju.

App Store (iOS)

Google Play (Android)



NetHome Plus

Povezovanje klimatske naprave

Po namestitvi in registraciji aplikacije **NetHome Plus**:

Odprite aplikacijo **NetHome Plus**.

Stedite navodilom za **povezavo klimatske naprave z vašim omrežjem Wi-Fi**.

Po uspešni povezavi lahko klimatsko napravo upravljate prek pametnega telefona, vključno z:

- vklopom/izklopom naprave **ON/OFF**,
- nastavitvijo temperature in načina delovanja,
- nastavitvijo hitrosti ventilatorja in smeri pretoka zraka,
- dostopom do naprednih funkcij (če so podprte).

Za podrobnosti o registraciji, seznanjanju naprav in dodatnih nastavitvah glejte razdelek **HELP** v aplikaciji.

Vzdrževanje in čiščenje

⚠ POZOR

- Zmanjšana učinkovitost hlajenja in morebitna tveganja za zdravje se lahko pojavijo, če so filtri zamašeni. Filtre čistite **vsaka dva tedna**.
- Pred čiščenjem ali kakršnim koli vzdrževanjem **vedno izklopite klimatsko napravo in prekinite napajanje**.
- Po izklopu naprave se **vsaj 10 minut ne dotikajte filtra za osveževanje zraka (plazma filter)**.
- Za čiščenje naprave uporabljajte samo mehko, suho krpo. Po potrebi uporabite krpo, navlaženo s toplo vodo.
- Ne uporabljajte kemikalij, abrazivnih čistil ali kemično obdelanih krp.
- Ne uporabljajte benzena, razredčil za barve ali drugih topil, saj lahko povzročijo poškodbe ali deformacije površin.
- Na sprednji plošči ne uporabljajte vode, toplejše od **40 °C**, saj lahko povzroči razbarvanje ali deformacijo.
- Med sušenjem filtra se izogibajte neposredni izpostavljenosti sončni svetlobi, saj lahko pride do krčenja materiala.

Čiščenje notranje enote – zračni filter

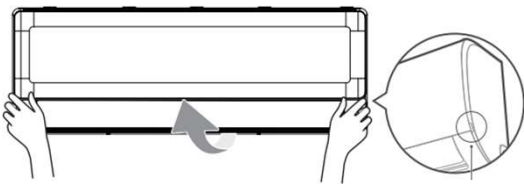

Držite jeziček in dvignite sprednjo ploščo notranje enote. Ne pozabite ponovno namestiti filtra.

Korak 1

Dvignite sprednjo ploščo notranje enote.

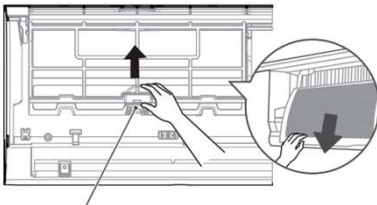

Zatiči filtra

Korak 2

Pritisnite jeziček na koncu filtra, da ga sprostite, nato filter dvignite navzgor in ga povlecite proti sebi.

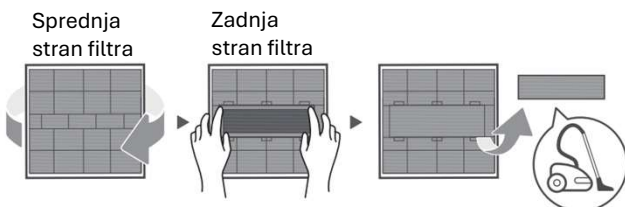

1. Obrnite filter na zadnjo stran.
2. Odstranite filter za osveževanje zraka (pri nekaterih enotah).
3. Očistite z ročnim sesalnikom.

Korak 2

Če ima naprava manjši filter za osveževanje zraka, ga ločite od večjega filtra. Filter očistite z ročnim sesalnikom (če je na voljo).

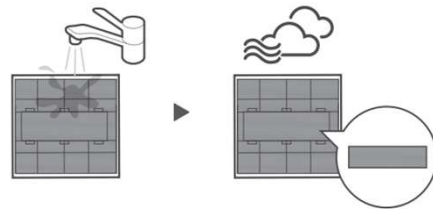

Ne pozabite ponovno namestiti filter.

Korak 4

Veliki zračni filter očistite s toplo milnico in blagim detergentom. Filter temeljito sperite s čisto vodo, nato otresite odvečno vodo. Pustite, da se filter popolnoma posuši v hladnem, senčnem prostoru. Filtra ne izpostavljajte neposredni sončni svetlobi.

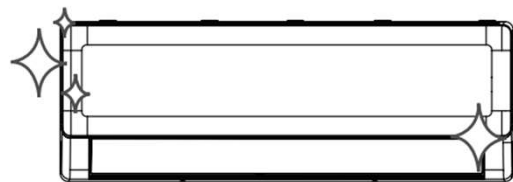

Korak 5

Ko je filter popolnoma suh, ponovno namestite filter za osveževanje zraka na veliki filter (če je na voljo), nato filter potisnite nazaj v notranjo enoto.

Na koncu zaprite sprednjo ploščo notranje enote.

Čiščenje in vzdrževanje



POZOR

- Pred ravnanjem s filtri vedno izklopite napravo in prekinite napajanje.
- Pri odstranjevanju filtra se izogibajte dotikanju ostrih kovinskih robov v notranjosti naprave.
- Ne perite in ne pršite vode v ohišje notranje enote.
- Med sušenjem filtra ga ne izpostavljajte neposredni sončni svetlobi, saj lahko pride do deformacij.
- Vsako čiščenje ali servisiranje zunanje enote mora izvajati pooblaščen servisier.
- Ne poskušajte sami popravljati naprave.

Vzdrževanje – daljša obdobja neuporabe

Če klimatske naprave **ne nameravate uporabljati dalj časa**:



Očistite vse filtre.



Vključite način FAN, dokler se notranjost naprave popolnoma ne posuši.



Preverite poškodovane električne vode



Očistite vse filtre.



Preverite puščanje hladilnega sredstva



Izklopite napravo in prekinite napajanje.



Odstranite baterije iz daljinskega upravljalnika.



Preverite, da nič ne ovira dovodov in izpustov zraka



Zamenjajte baterije v daljinskem upravljalniku.

Informacije o okolju

Ta izdelek je zasnovan ob upoštevanju načel varovanja okolja. Prosimo, upoštevajte spodnja navodila za varno in odgovorno odstranjevanje naprave in njenih komponent.

Odstranjevanje naprave

- Naprava je označena s simbolom **prečrtanega zabojnika na kolesih** in je **ni dovoljeno odlagati med gospodinske odpadke**.
- Ob koncu življenjske dobe napravo odnesite na **pooblaščen zbirno mesto** za odpadno električno in elektronsko opremo, v skladu z lokalnimi predpisi.
- Pravilno odstranjevanje pomaga preprečiti morebitne negativne vplive na okolje in zdravje ljudi.

Odstranjevanje baterij

- Izrabljenih baterij **ne odlagajte skupaj z gospodinjstvi odpadki**.
- Baterije je treba oddati na **pooblaščen zbirni mesta**, v skladu z lokalno zakonodajo in predpisi.
- Nepravilno odstranjevanje lahko povzroči **onesnaženje okolja ali tveganje za zdravje**.

Okoljska opomba

- Klimatska naprava vsebuje **hladilno sredstvo**, s katerim je treba pravilno ravnati; odstranjevanje ali obdelavo sme izvajati **izključno pooblaščen in certificirano osebje**.
- Med servisiranjem ali odstranjevanjem naprave **hladilnega sredstva ni dovoljeno spuščati v ozračje**.



maxon



maximum of life



www.maxon-klima.com

maxon

UPUTSTVO ZA
UPOTREBU



SRB



maximum of life

MAXON FRESH PLUS (R32)

- MXI-07HC014i
- MXI-09HC014i / MXO-09HC014i
- MXI-12HC014i / MXO-12HC014i
- MXI-18HC014i / MXO-18HC014i
- MXI-24HC014i / MXO-24HC014i



www.maxon-klima.com

**Važna napomena:**

Pre instaliranja ili korišćenja klima-uređaja, pažljivo pročitajte ovo uputstvo. Pravilno razumevanje postupaka instalacije i rada od suštinskog je značaja za bezbedan i pouzdan rad uređaja. Sačuvajte ovo uputstvo na bezbednom mestu radi buduće upotrebe.

Bezbednosne mere

Pažljivo pročitajte sva uputstva pre korišćenja klima-uređaja.

Nepridržavanje ovih uputstava može dovesti do povreda, električnog udara, požara ili oštećenja proizvoda.

Opasnosti su klasifikovane na sledeći način:



UPOZORENJE

Ukazuje na potencijalni rizik od teških povreda ili smrti.



OPREZ

Ukazuje na rizik od lakših povreda ili materijalne štete.



PAŽNJA

Ukazuje na važne informacije koje nisu povezane sa ličnim povredama.

UPOZORENJE — Bezbedna upotreba proizvoda

Električna bezbednost

- Uvek isključite klima-uređaj i iskopčajte napajanje pre čišćenja ili bilo kakvog održavanja.
- Ne koristite uređaj ako su napojni kabl ili utikač oštećeni. Obratite se ovlašćenom servisu.
- Nikada ne izvlačite kabl povlačenjem. Utikač držite čvrsto.
- Ne koristite klima-uređaj mokrim rukama.
- Ne koristite oštećene, labave ili preopterećene električne utičnice.
- Ne modifikujte, ne produžujte i ne spajajte napojni kabl.
- Ne priključujte uređaj na produžne kablove ili razdelnike.

Nepravilni uslovi rada

Odmah isključite uređaj i iskopčajte napajanje ako:

- osetite miris paljevine ili dim,
- čujete neuobičajene zvuke ili ako voda ili strani predmeti uđu u unutrašnju jedinicu,
- uređaj radi neuobičajeno.

Ne pokušavajte sami da popravljate uređaj. Obratite se ovlašćenom servisnom osoblju.

Bezbednosne mere

OPREZ — Tokom rada

Bezbedna upotreba

- Ne ubacujte prste ili predmete u otvore za ulaz ili izlaz vazduha.
- Ne blokirajte otvore za vazduh zavesama, nameštajem ili drugim predmetima.
- Izbegavajte direktan protok vazduha ka odojčadi, starijim osobama ili osobama lošeg zdravstvenog stanja tokom dužeg vremena.
- Ne postavljajte predmete kao što su lak za kosu, sprejevi ili zapaljivi materijali u blizini unutrašnje ili spoljašnje jedinice.
- Ne koristite uređaj u okruženjima koja sadrže zapaljive gasove.

Izbegavanje kontakta sa vodom

- Ne koristite klima-uređaj u kupatilu, vešernici ili sličnim vlažnim prostorijama.
- Proverite da li kondenzat slobodno otiče.
- Ne izlažite električne delove vodi.

OPREZ — Čišćenje i održavanje

- Uvek isključite napajanje pre čišćenja.
- Ne perite uređaj vodom niti koristite visokopritisne raspršivače.
- Ne koristite benzin, benzen, alkohol, razređivače ili abrazivna sredstva.
- Redovno čistite filtere za vazduh kako biste održali performanse i sprečili nepravilan rad.
- Ako uređaj neće biti korišćen duže vreme, isključite napajanje i izvadite baterije iz daljinskog upravljača.



Informacije o zaštiti životne sredine

WEEE usklađenost

Ovaj proizvod je klasifikovan kao otpadna električna i elektronska oprema (WEEE). Ne odlažite uređaj ili daljinski upravljač sa kućnim otpadom. Koristite ovlašćena mesta za sakupljanje radi reciklaže.

Odlaganje baterija

Baterije odlažite u skladu sa lokalnim propisima. Ne spaljujte baterije niti ih izlažite visokoj temperaturi. Izvadite baterije ako se daljinski upravljač neće koristiti duže vreme.

Napomena o fluoriranim gasovima

Ovaj proizvod sadrži fluorirane gasove sa efektom staklene bašte obuhvaćene Kjoto protokolom. Servisiranje i rukovanje rashladnim sredstvom mora obavljati sertifikovano osoblje.

Bezbednosne mere

Rashladno sredstvo R32 (primenljivo samo za uređaje koji koriste R32)

Ovaj uređaj koristi rashladno sredstvo R32, blago zapaljiv gas (A2L klasifikacija).

Ako dođe do curenja rashladnog sredstva i ono dođe u kontakt sa izvorom paljenja, može doći do požara.

Ne pušite i ne koristite otvoreni plamen u blizini uređaja.

U slučaju curenja:

- Isključite uređaj.
- Provetravajte prostoriju.
- Obratite se ovlašćenom servisu.

UV-C lampa (ako vaš model uključuje UV-C modul)

- Ne otvarajte odeljak UV-C lampe.
- Ne gledajte direktno u UV-C svetlo.
- UV-C module sme servisirati ili zameniti isključivo ovlašćeno osoblje.
- Uvek isključite uređaj iz napajanja pre bilo kakvog čišćenja ili održavanja UV komponenti.

UPOZORENJE

Ovaj uređaj sadrži UV emiter. Ne gledajte u izvor svetlosti.

Uređaj mora biti isključen iz mrežnog napajanja pre čišćenja ili održavanja.

Deca i osetljive osobe

- Ovaj uređaj mogu koristiti deca starija od 8 godina i osobe sa smanjenim fizičkim, senzornim ili mentalnim sposobnostima, samo uz nadzor ili obuku.
- Deca se ne smeju igrati uređajem.
- Čišćenje i održavanje ne smeju obavljati deca bez nadzora.

Radna temperatura

NAPOMENA:

Kada se klima-uređaj koristi izvan dole navedenih temperaturnih opsega, mogu se aktivirati određene zaštitne funkcije, a uređaj može prestati sa radom radi zaštite sistema.

| | COOL režim | HEAT režim | DRY režim |
|------------------------|--|---------------------------|---|
| Sobna temperatura | 16°C – 32°C (60°F – 90°F) | 0°C – 30°C (32°F – 86°F) | 10°C – 32°C (50°F – 90°F) |
| Spoljašnja temperatura | 0°C – 50°C (32°F – 122°F) | -15°C – 24°C (5°F – 75°F) | 0°C – 50°C (32°F – 122°F) |
| | -15°C – 50°C (5°F – 122°F) For za modele sa niskotemperaturnim rashladnim sistemima | | |
| | 0°C – 52°C (32°F – 126°F) za posebne tropske izvedbe | -15°C – 24°C (5°F – 75°F) | 0°C – 52°C (32°F – 126°F) za posebne tropske izvedbe |

Za spoljašnje jedinice sa pomoćnim električnim grejačem

Kada je spoljašnja temperatura ispod **0°C (32°F)**, snažno se preporučuje da uređaj bude **stalno priključen na napajanje** kako bi se obezbedio stabilan rad i pouzdane performanse.

VAŽNO:

Rad uređaja izvan propisanih temperaturnih opsega može dovesti do:

- smanjenih performansi
- aktiviranja zaštitnih funkcija
- automatskog isključivanja uređaja

Ovi uslovi su predviđeni radi **zaštite kompresora i komponenti sistema** i ne ukazuju na kvar.

Upoznavanje sa vašim klima-uređajem

NAPOMENA:

- Različiti modeli mogu imati različite prednje panele i prikazne ekrane.
- Ne moraju svi indikatori opisani u nastavku biti dostupni na kupljenom uređaju.
- Za tačne indikatore na vašem uređaju pogledajte displej unutrašnje jedinice.
- Ilustracije u ovom priručniku služe samo kao referenca. Stvarni izgled uređaja može se razlikovati.

Pregled unutrašnje jedinice

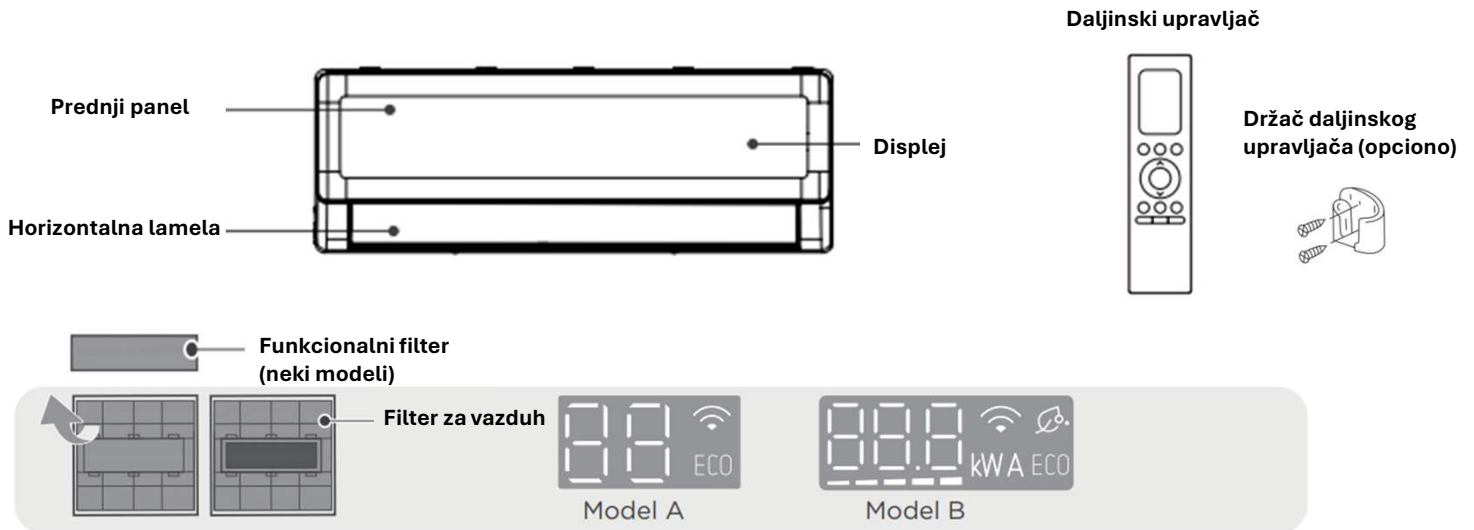

Prednji panel

Zaštitni poklopac unutrašnje jedinice koji se može otvoriti radi čišćenja filtera i održavanja.

Displej

Prikazuje radni status, temperaturu, kodove grešaka i aktivne funkcije, u zavisnosti od modela.

Horizontalna lamela

Usmerava protok vazduha. Ugao se automatski podešava tokom rada.

Filter za vazduh

Uklanja prašinu i čestice iz vazduha. Nalazi se iza prednjeg panela.

Funkcionalni filter (neki modeli)

Neki modeli sadrže dodatne funkcionalne filtere.

Omogućava dodatnu obradu vazduha u zavisnosti od konfiguracije modela.

Pregled spoljašnje jedinice

Spoljašnja jedinica sadrži kompresor, ventilator i izmenjivač toplote.

Razmenjuje toplotu sa spoljašnjim vazduhom tokom hlađenja i grejanja.

Tokom hlađenja ili odmrzavanja može doći do kapanja vode iz spoljašnje jedinice. To je normalna pojava i ne ukazuje na kvar.

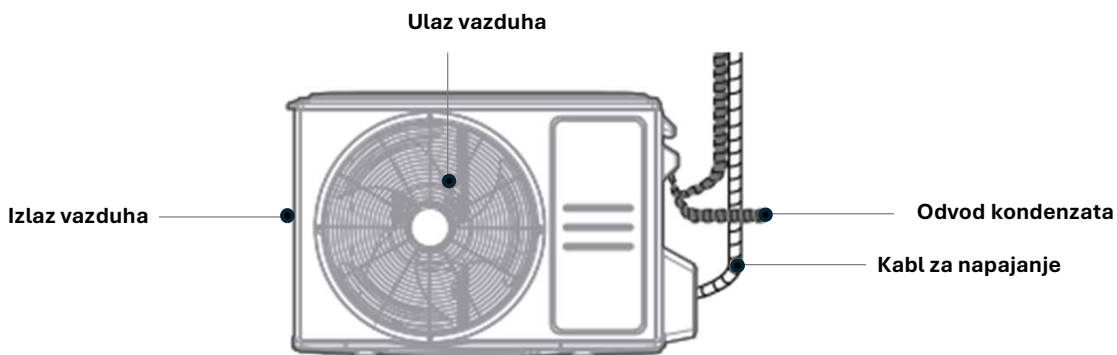

SADRŽAJ

| | |
|--|---------|
| Bezbednosna uputstva | |
| Opseg radne temperature | |
| Upoznavanje sa vašim klima-uređajem | |
| Tehničke specifikacije daljinskog upravljača |2 |
| Korišćenje daljinskog upravljača |3 |
| Dugmad i funkcije |4 |
| Indikatori na ekranu daljinskog upravljača |8 |
| Osnovne funkcije |9 |
| Napredne funkcije |10 |
| Postavljanje tajmera |15 |
| Otklanjanje smetnji |16 |
| Wi-Fi povezivanje |19 |
| Održavanje i čišćenje |20 |
| Informacije o zaštiti životne sredine |22 |

Tehničke specifikacije daljinskog upravljača

| | |
|------------------------|---|
| Model | RG10D(D2S)/BGEF, RG10D2(D2S)/BGEF, RG10D3(D2S)/BGEF, RG10D4(D2S)/BGEF |
| Nazivni napon: | 3,0 V (dve baterije tipa R03/LR03 × 2) |
| Domet prenosa signala: | 8m |
| Radna temperatura: | -5°C ~ 60°C (23°F ~ 140°F) |

Vodič za brzo pokretanje



Niste sigurni čemu neka funkcija služi?

Za detaljan opis osnovnih i naprednih funkcija, pogledajte odgovarajuća poglavlja u ovom priručniku.

Posebna napomena

Izgled daljinskog upravljača može se neznatno razlikovati od prikazanih ilustracija. Ako unutrašnja jedinica ne reaguje na određenu funkciju, ta funkcija možda nije podržana na vašem modelu.

U slučaju neslaganja između ovog priručnika i korisničkog priručnika unutrašnje jedinice, prednost ima priručnik unutrašnje jedinice.

Korišćenje daljinskog upravljača

Umetanje i zamena baterija

Daljinski upravljač koristi dve baterije. One mogu, ali ne moraju biti uključene uz vaš model. Umetnite baterije pre korišćenja daljinskog upravljača.

1. Povucite poklopac na zadnjem delu daljinskog upravljača nadole da biste otvorili ležište za baterije.
2. Umetnite dve baterije, vodeći računa o ispravnoj polariteti (+) i (-) označenoj u ležištu.
3. Vratite poklopac baterija na mesto



Performanse baterija

Za optimalne performanse:

Ne mešajte stare i nove baterije.

Ne koristite baterije različitih proizvođača.

Izvadite baterije ako se daljinski upravljač neće koristiti duže od dva meseca.

Daljinski upravljač

- Direktna sunčeva svetlost može ometati prijem infracrvenog signala.
- Obezbedite nesmetanu liniju vidljivosti između daljinskog upravljača i unutrašnje jedinice.
- Ako daljinski upravljač nenamerno upravlja drugim uređajem, premestite unutrašnju jedinicu ili se obratite ovlašćenom servisu.

Odlaganje baterija

Ne odlažite baterije zajedno sa nesortiranim komunalnim otpadom.

Pridržavajte se lokalnih propisa za pravilno odlaganje baterija.

Neke baterije mogu imati hemijski simbol ispod simbola za odlaganje, koji označava da baterija sadrži teški metal iznad dozvoljene koncentracije (npr. Pb > 0,004%).

Uređaji i korišćene baterije moraju se predati ovlašćenim centrima za ponovnu upotrebu, reciklažu ili oporavak.

Pravilno odlaganje pomaže u sprečavanju negativnih uticaja na životnu sredinu i zdravlje ljudi.



Napomene za korišćenje daljinskog upravljača

Uređaj je usklađen sa važećim nacionalnim propisima.

U Kanadi, uređaj je u skladu sa CAN ICES-3(B)/NMB-3(B).

U SAD-u, uređaj je usklađen sa delom 15 FCC pravila. Rad uređaja podleže sledećim uslovima:

1. Uređaj ne sme izazivati štetne smetnje.
2. Uređaj mora prihvatiti sve primljene smetnje, uključujući i one koje mogu izazvati neželjen rad.

Oprema je testirana i potvrđeno je da ispunjava zahteve za digitalni uređaj klase B u skladu sa delom 15 FCC pravila, koji obezbeđuju razumnu zaštitu od štetnih smetnji u stambenim instalacijama.

Ako dođe do smetnji, pokušajte jedno ili više od sledećeg:

- Preusmerite ili premestite prijemnu antenu.
- Povećajte rastojanje između opreme i prijemnika.
- Priključite opremu na drugu utičnicu, nezavisnu od utičnice uređaja koji izaziva smetnje.
- Obratite se prodavcu ili kvalifikovanom radio/TV tehničaru za pomoć.

Neovlašćene izmene mogu poništiti pravo korisnika na korišćenje opreme.

Dugmad i funkcije

Pre prve upotrebe klima-uređaja, upoznajte se sa daljinskim upravljačem. Sledeći odeljak daje kratak pregled tastera i njihovih funkcija. Za detaljna uputstva pogledajte poglavlje **Osnovne funkcije**.

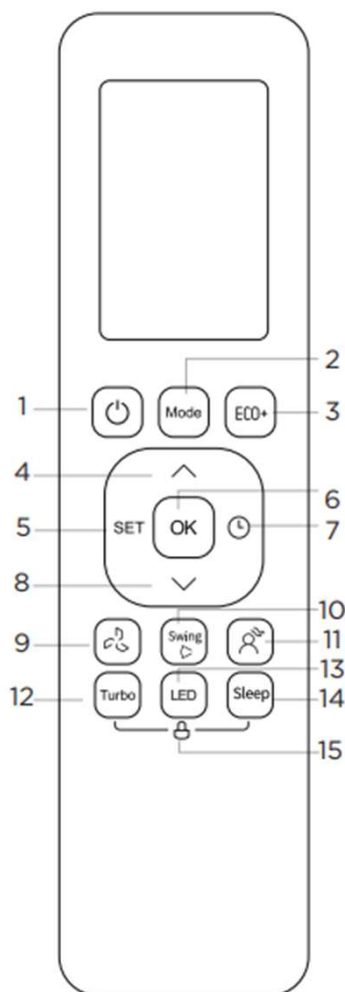

Model:
RG10D(D2S)/BGEF

Opis

1. **ON/OFF** – Uključuje ili isključuje uređaj.
2. **MODE** – Izbor radnog režima:
Auto → Cool → Dry → Heat → Fan.
Napomena: Auto i Heat dostupni su samo na modelima sa hlađenjem i grejanjem.
3. **ECO+** – Pokreće ili zaustavlja režim uštede energije.
4. **TEMP UP (▲)** – Povećava temperaturu za 0,5°C (1°F).
Maksimalno podešavanje: 30°C (86°F).
Napomena: Istovremeno pritiskanje TEMP ▲ i TEMP ▼ tokom 3 sekunde menja prikaz °C/°F.
5. **SET** – Izbor naprednih funkcija (*zavisno od modela): *Follow Me > Active clean > Intelligent humidity control > AP mode**
6. **OK** – Potvrđuje izabrane funkcije.
7. **TIMER** – Podešava vreme uključivanja ili isključivanja uređaja.
8. **TEMP DOWN (▼)** smanjuje temperaturu za 0,5°C (1°F).
Minimalno podešavanje: 16°C (60°F).
9. **FAN SPEED** – Izbor brzine ventilatora:
Auto → 20% → 40% → 60% → 80% → 100%.
Brzina se može podešavati i u koracima od 1% pomoću TEMP ▲/▼.
10. **SWING** – Pokreće ili zaustavlja pomeranje horizontalne lamele.
Držati 2 sekunde za vertikalni swing (neki modeli).
11. **BREEZE AWAY** – Usmerava strujanje vazduha dalje od korisnika kako bi se izbeglo direktno duvanje.
12. **TURBO** – Brzo snižava (u Cool režimu) ili povećava (u Heat režimu) temperaturu u prostoriji.
13. **LED** – Uključuje ili isključuje LED displej i zvučni signal.
14. **SLEEP**
Optimizuje podešavanja temperature radi uštede energije tokom spavanja.
15. **LOCK** - Držati **Turbo** i **Sleep** 5 sekundi za zaključavanje tastature.
Ponovo držati 2 sekunde za otključavanje.

Dugmad i funkcije

Pre prve upotrebe klima-uređaja, upoznajte se sa daljinskim upravljačem. Sledeći odeljak daje kratak pregled tastera i njihovih funkcija. Za detaljna uputstva pogledajte poglavlje **Osnovne funkcije**.

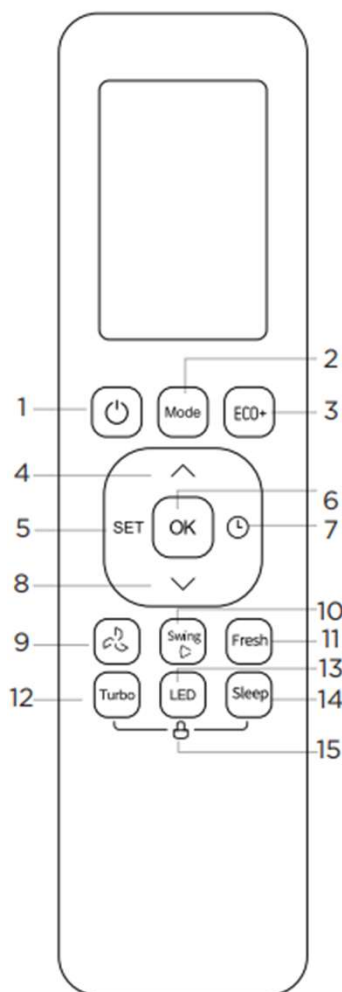

Model:
RG10D2(D2S)/BGEF

Opis

1. **ON/OFF** – Uključuje ili isključuje uređaj.
2. **MODE** – Izbor radnog režima:
Auto → *Cool* → *Dry* → *Heat* → *Fan*.
Napomena: Auto i Heat dostupni su samo na modelima sa hlađenjem i grejanjem.
3. **ECO+** – Pokreće ili zaustavlja režim uštede energije.
4. **TEMP UP (▲)** – Povećava temperaturu za 0,5°C (1°F).
Maksimalno podešavanje: 30°C (86°F).
Napomena: Istovremeno pritiskanje TEMP ▲ i TEMP ▼ tokom 3 sekunde menja prikaz °C/°F.
5. **SET** – Izbor naprednih funkcija (*zavisno od modela): *Breeze Away* > *Follow Me* > *Active clean* > *Intelligent humidity control* > *AP mode**
6. **OK** – Potvrđuje izabrane funkcije.
7. **TIMER** – Podešava vreme uključivanja ili isključivanja uređaja.
8. **TEMP DOWN (▼)** smanjuje temperaturu za 0,5°C (1°F).
Minimalno podešavanje: 16°C (60°F).
9. **FAN SPEED** – Izbor brzine ventilatora:
Auto → 20% → 40% → 60% → 80% → 100%.
Brzina se može podešavati i u koracima od 1% pomoću TEMP ▲/▼.
10. **SWING** – Pokreće ili zaustavlja pomeranje horizontalne lamele.
Držati 2 sekunde za vertikalni swing (neki modeli).
11. **FRESH** – Aktivira Fresh/UV lampu.
12. **TURBO** – Brzo snižava (u Cool režimu) ili povećava (u Heat režimu) temperaturu u prostoriji.
13. **LED** – Uključuje ili isključuje LED displej i zvučni signal.
14. **SLEEP**
Optimizuje podešavanja temperature radi uštede energije tokom spavanja.
15. **LOCK** - Držati **Turbo** i **Sleep** 5 sekundi za zaključavanje tastature.
Ponovo držati 2 sekunde za otključavanje.

Dugmad i funkcije

Pre prve upotrebe klima-uređaja, upoznajte se sa daljinskim upravljačem. Sledeći odeljak daje kratak pregled tastera i njihovih funkcija. Za detaljna uputstva pogledajte poglavlje **Osnovne funkcije**.

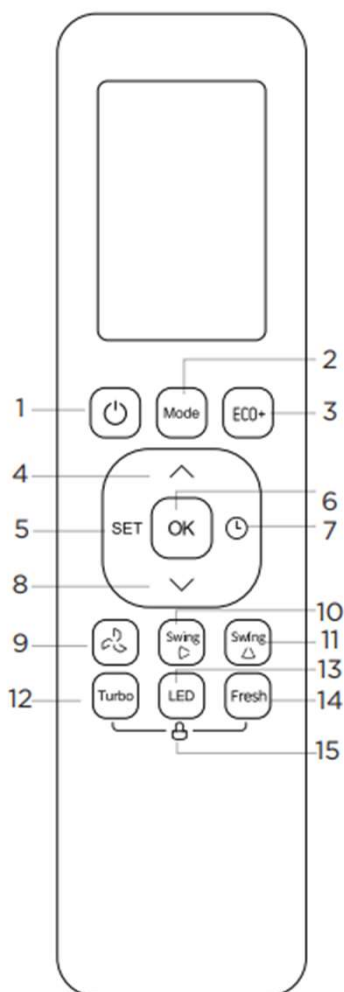

Model:
RG10D3(D2S)/BGEF

Opis

1. **ON/OFF** – Uključuje ili isključuje uređaj.
2. **MODE** – Izbor radnog režima:
Auto → Cool → Dry → Heat → Fan.
Napomena: Auto i Heat dostupni su samo na modelima sa hlađenjem i grejanjem.
3. **ECO+** – Pokreće ili zaustavlja režim uštede energije.
4. **TEMP UP (▲)** – Povećava temperaturu za 0,5°C (1°F).
Maksimalno podešavanje: 30°C (86°F).
Napomena: Istovremeno pritiskanje TEMP ▲ i TEMP ▼ tokom 3 sekunde menja prikaz °C/°F.
5. **SET** – Izbor naprednih funkcija (*zavisno od modela): *Sleep > Breeze Away > Follow Me > Active clean > Intelligent humidity control > AP mode**
6. **OK** – Potvrđuje izabrane funkcije.
7. **TIMER** – Podešava vreme uključivanja ili isključivanja uređaja.
8. **TEMP DOWN (▼)** smanjuje temperaturu za 0,5°C (1°F).
Minimalno podešavanje: 16°C (60°F).
9. **FAN SPEED** – Izbor brzine ventilatora:
Auto → 20% → 40% → 60% → 80% → 100%.
Brzina se može podešavati i u koracima od 1% pomoću TEMP ▲/▼.
10. **SWING (gore - dole)** – Pokreće i zaustavlja **pomeranje horizontalne lamele**.
11. **SWING (levo-desno)** – Pokreće i zaustavlja **pomeranje vertikalne lamele**.
12. **TURBO** – Brzo snižava (u Cool režimu) ili povećava (u Heat režimu) temperaturu u prostoriji.
13. **LED** – Uključuje ili isključuje LED displej i zvučni signal.
14. **FRESH:**
Aktivira Fresh/UV lampu.
15. **LOCK** - Držati **Turbo** i **Fresh** 5 sekundi za zaključavanje tastature.
Ponovo držati 2 sekunde za otključavanje.

Dugmad i funkcije

Pre prve upotrebe klima-uređaja, upoznajte se sa daljinskim upravljačem. Sledeći odeljak daje kratak pregled tastera i njihovih funkcija. Za detaljna uputstva pogledajte poglavlje **Osnovne funkcije**.

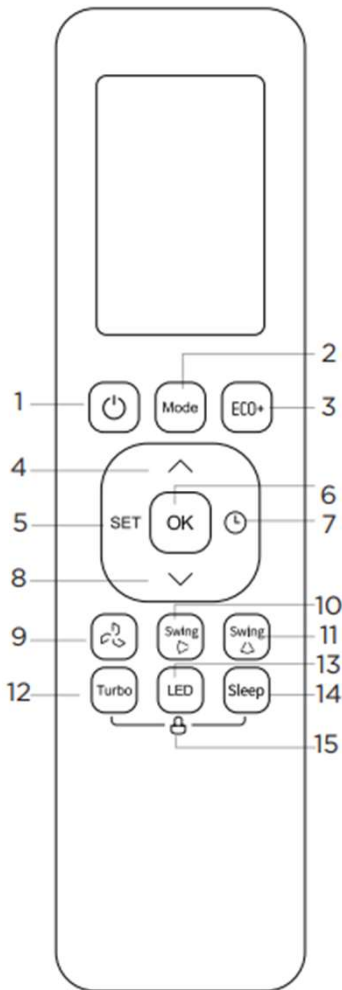

Model:
RG10D4(D2S)/BGEF

Opis

1. **ON/OFF** – Uključuje ili isključuje uređaj.
2. **MODE** – Izbor radnog režima:
Auto → *Cool* → *Dry* → *Heat* → *Fan*.
Napomena: Auto i Heat dostupni su samo na modelima sa hlađenjem i grejanjem.
3. **ECO+** – Pokreće ili zaustavlja režim uštede energije.
4. **TEMP UP (▲)** – Povećava temperaturu za 0,5°C (1°F).
Maksimalno podešavanje: 30°C (86°F).
Napomena: Istovremeno pritiskanje TEMP ▲ i TEMP ▼ tokom 3 sekunde menja prikaz °C/°F.
5. **SET** – Izbor naprednih funkcija (*zavisno od modela): *Breeze Away* > *Follow Me* > *Active clean* > *Intelligent humidity control* > *AP mode**
6. **OK** – Potvrđuje izabrane funkcije.
7. **TIMER** – Podešava vreme uključivanja ili isključivanja uređaja.
8. **TEMP DOWN (▼)** smanjuje temperaturu za 0,5°C (1°F).
Minimalno podešavanje: 16°C (60°F).
9. **FAN SPEED** – Izbor brzine ventilatora:
Auto → 20% → 40% → 60% → 80% → 100%.
Brzina se može podešavati i u koracima od 1% pomoću TEMP ▲/▼.
10. **SWING (gore - dole)** – Pokreće i zaustavlja **pomeranje horizontalne lamele**.
11. **SWING (levo-desno)** – Pokreće i zaustavlja **pomeranje vertikalne lamele**.
12. **TURBO** – Brzo snižava (u Cool režimu) ili povećava (u Heat režimu) temperaturu u prostoriji.
13. **LED** – Uključuje ili isključuje LED displej i zvučni signal.
14. **SLEEP:**
Optimizuje podešavanja temperature radi uštede energije tokom spavanja.
15. **LOCK** - Držati **Turbo** i **Sleep** 5 sekundi za zaključavanje tastature. Ponovo držati 2 sekunde za otključavanje.

Indikatori na ekranu daljinskog upravljača

Informacije se prikazuju na ekranu kada je daljinski upravljač uključen.

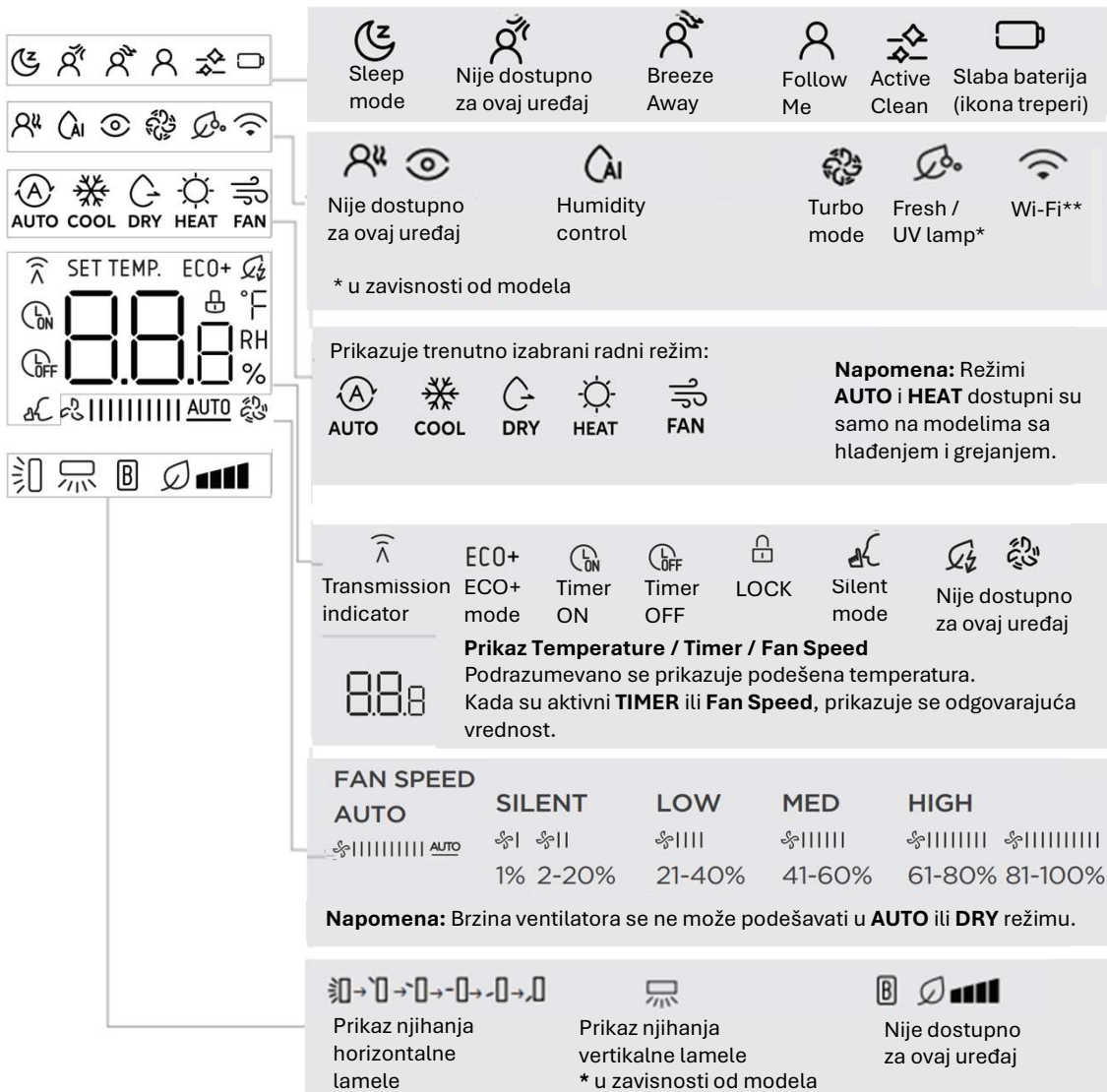

Napomena:

Tokom korišćenja daljinskog upravljača prikazuju se samo indikatori koji se odnose na aktivne funkcije. Svi ovde prikazani indikatori služe isključivo kao referenca.

Osnovne funkcije



NAPOMENA:

Pre rada proverite da li je uređaj priključen na napajanje i da li je napajanje dostupno.

AUTO režim

Izaberite **AUTO** režim.

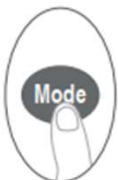

Podesite željenu temperaturu.



Pritisnite **ON/OFF** da biste pokrenuli uređaj.



Napomene:

U **AUTO** režimu uređaj automatski bira **COOL**, **FAN** ili **HEAT** na osnovu podešene temperature. Brzina ventilatora se ne može podešavati u **AUTO** režimu.

COOL ili HEAT režim

Izaberite **COOL** ili **HEAT** režim.



Podesite željenu temperaturu.



Podesite brzinu ventilatora.



Pritisnite **ON/OFF** da biste pokrenuli uređaj.



Napomena:

Režim **HEAT** dostupan je samo na modelima sa hlađenjem i grejanjem.

DRY režim

Izaberite **DRY** režim.

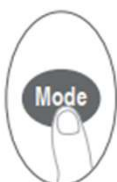

Podesite željenu temperaturu.



Pritisnite **ON/OFF** da biste pokrenuli uređaj.



Napomena:

Brzina ventilatora se ne može podešavati u **DRY** režimu jer se kontroliše automatski.

FAN režim

Izaberite **FAN** režim.

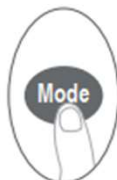

Podesite brzinu ventilatora.



Pritisnite **ON/OFF** da biste pokrenuli uređaj.



Napomena: Temperatura se ne može podešavati u **FAN** režimu.

Iz tog razloga, vrednost temperature se ne prikazuje na displeju daljinskog upravljača.

Napredne funkcije

SWING funkcija

Pritisnite dugme Swing.

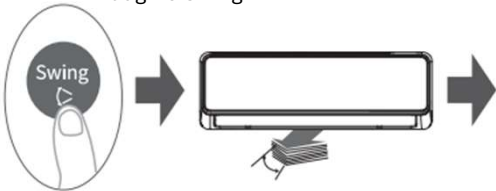

Horizontalni Swing

Pritiskom dugmeta **Swing** više puta zaredom, s razmakom kraćim od 3 sekunde, horizontalne lamele menjaju položaj sledećim redosledom:

Auto swing stop → *Auto swing start* → *Ugao lamela 1* → *Ugao lamela 2* → *Ugao lamela 3* → *Ugao lamela 4* → *Ugao lamela 5*

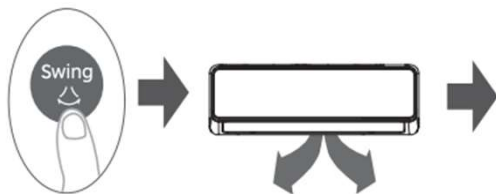

Modeli: RG10D3(D2S)/BGEF,
RG10D4(D2S)/BGEF

Vertikalni Swing

Pritiskom dugmeta **Swing** više puta zaredom, s razmakom većim od 3 sekunde, vertikalne lamele menjaju položaj sledećim redosledom:

Zadati ugao lamela → *Auto swing start* → *Auto swing stop*

Pritisnite ovo dugme, vertikalna lamela će se automatski pomerati levo i desno.

BREEZE AWAY funkcija

Model: RG10D(D2S)/BGEF

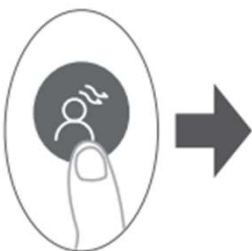

Ova funkcija usmerava protok vazduha dalje od korisnika radi povećanja komfora.

Napomena:

Ova funkcija je dostupna samo u režimima **COOL**, **DRY** ili **FAN**. Aktiviranjem funkcija **Swing** ili **Turbo** funkcija **Breeze Away** se poništava.

Pritiskom na dugmad **ON/OFF**, **Mode**, **Swing**, **Turbo** ili izborom funkcije **Active Clean** tokom rada, funkcija **Breeze Away** će biti poništena.

Napredne funkcije

FP funkcija

(samo modeli sa toplotnom pumpom)

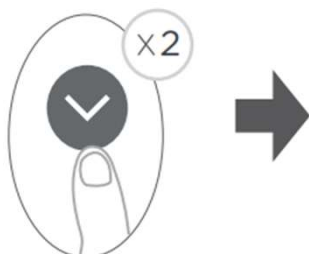

FP funkcija omogućava rad uređaja pri velikoj brzini ventilatora (dok kompresor radi), uz automatsko podešavanje temperature na **8°C (46°F)**.

Aktiviranje FP režima:

Pritisnite dugme dva puta u roku od jedne sekunde dok je uređaj u **HEAT** režimu, sa podešenom temperaturom između **16°C i 60°F**.

Pritiskom na **ON/OFF**, **Mode**, **Fan** ili **Temp** dugme tokom rada, FP funkcija će biti otkazana.

TURBO funkcija

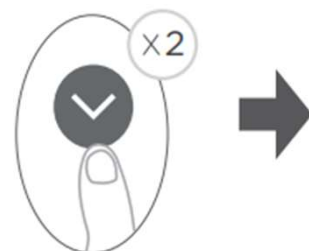

U **COOL** režimu rada, odabirom funkcije Turbo uređaj ispušta hladan vazduh pri najvišoj brzini ventilatora radi bržeg hlađenja.

U **HEAT** režimu rada, odabirom funkcije Turbo uređaj ispušta topao vazduh pri najvišoj brzini ventilatora radi bržeg grejanja (zavisno od modela).

Na modelima sa ugrađenim električnim grejačem, grejač se aktivira kako bi se ubrzao proces grejanja.

LED display

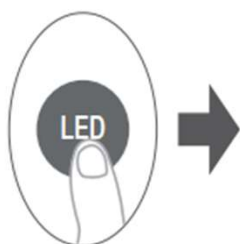

Pritiskom ovog dugmeta uključuje se ili isključuje ekran na unutrašnjoj jedinici.



Držite dugme više od 5 sekundi (zavisno od modela).

Držanjem dugmeta duže od 5 sekundi, unutrašnja jedinica prikazuje stvarnu temperaturu u prostoru.

Ponovnim držanjem dugmeta duže od 5 sekundi vraća se prikaz zadate temperature.

Napredne funkcije

ECO+ funkcija

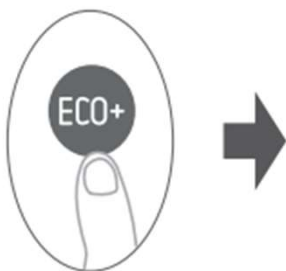

Pritiskom ovog dugmeta u COOL ili HEAT režimu rada brzina ventilatora automatski se postavlja na Auto, dok zadata temperatura ostaje nepromenjena. Time se povećava udobnost, smanjuje potrošnja energije i stabilizuju temperaturne oscilacije.

Napomena:

- Ova funkcija dostupna je samo u režimima COOL i HEAT.
- Funkcije Turbo i Silent deaktiviraju se kada je ECO+ aktivan.
- Pokretanje funkcija Active Clean, Turbo, FP, Silent ili pritisak dugmeta Mode ili ON/OFF deaktiviraće ECO+ funkciju.

SILENT funkcija

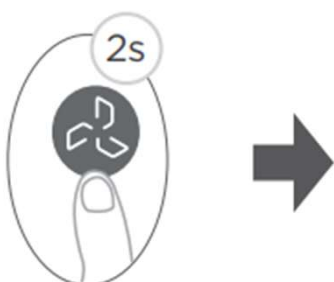

Držite dugme Fan duže od 2 sekunde za aktivaciju ili deaktivaciju funkcije Silent (zavisno od modela).

Zbog rada kompresora na niskoj frekvenciji može doći do smanjenog kapaciteta hlađenja.

SLEEP funkcija

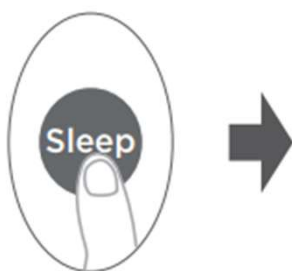

Napomena:

Funkcija **Sleep** nije dostupna u režimima **FAN** i **DRY**.

Funkcija **Sleep** koristi se za smanjenje potrošnje energije tokom spavanja (kada nisu potrebna ista podešavanja temperature za održavanje komfora).

Brzina ventilatora može se podešavati u režimima **COOL** i **HEAT**. U režimu **AUTO** brzina ventilatora je fiksna.

Napomena:

Nakon aktiviranja funkcije **Sleep**, sistem će automatski zapamtiti podešenu temperaturu u roku od 30 minuta.

Prilikom sledeće aktivacije, uređaj će započeti rad sa temperaturom iz poslednje memorije.

Funkcija **Sleep** se automatski isključuje nakon 9 sati rada.

FRESH funkcija

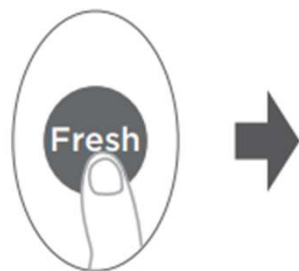

Za modele **RG10D2(D2S)/BGEF** i **RG10D3(D2S)/BGEF**:

Pritiskom na dugme **Fresh** aktivira se jonizator ili **UV-C** lampa (u zavisnosti od modela).

Ako uređaj ima obe funkcije, obe će se aktivirati istovremeno.

Ova funkcija pomaže u prečišćavanju vazduha u prostoriji.

Napredne funkcije

SET funkcija

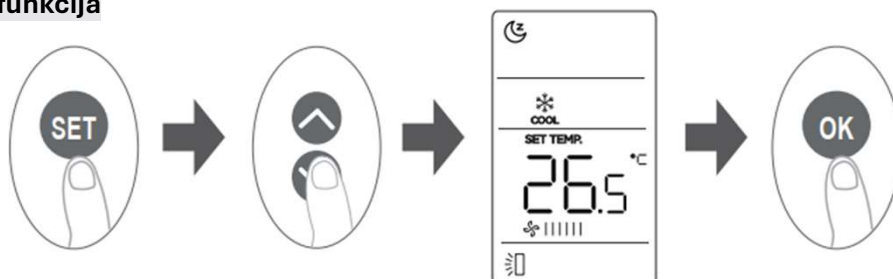

Pritiskom dugmeta SET ulazi se u meni funkcija, zatim dugmadima SET ili Temp ▼ / ▲ bira se željena funkcija.

Odabrani simbol treperi na ekranu.
Za potvrdu pritisnite OK.

- Za deaktivaciju funkcije ponovite isti postupak.
- Dugmetom SET prelazite kroz funkcije sledećim redosledom:

Sleep (☾) → Breeze Away (🌀) → Follow Me (👤) → Active Clean (🧹) → Intelligent Humidity Control (💧) → Fresh / UV Lamp* (🌞) → AP Mode** (📶)

[*, **] zavisno od modela

LOUVER RESET funkcija (neki modeli)

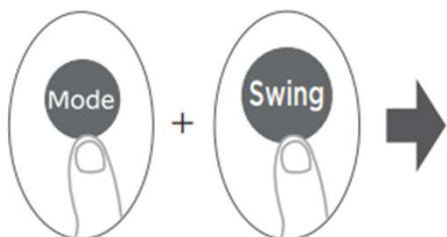

Isključite uređaj pomoću daljinskog upravljača. Zatim istovremeno pritisnite i držite dugmad Mode i Swing dok ne čujete zvučni signal iz unutrašnje jedinice.

Uređaj ulazi u režim resetovanja lamela. Ne pritisajte više nijedno dugme – postupak će se dovršiti automatski.

SLEEP funkcija

Sleep funkcija smanjuje potrošnju energije tokom spavanja. Nakon aktivacije, uređaj inteligentno prilagođava temperaturu i brzinu ventilatora kako bi obezbedio ugodan ambijent za spavanje.

U režimu rada Sleep, sistem automatski pamti zadatu temperaturu u roku od 30 minuta.

Pri sledećem uključivanju, Sleep funkcija započinje rad sa poslednje zapamćenom temperaturom. Sleep funkcija automatski se deaktivira nakon 9 sati rada.

Napredne funkcije

ACTIVE CLEAN funkcija

Active Clean tehnologija uklanja prašinu i buđ koji mogu uzrokovati neugodne mirise.

Funkcija zamrzava i odmrzava izmenjivač kako bi uklonila naslage sa njegove površine.

Kada je funkcija aktivirana, na ekranu unutrašnje jedinice prikazuje se „CL“.

Nakon 20 do 130 minuta uređaj će se automatski isključiti i završiti postupak čišćenja.

BREEZE AWAY funkcija

Breeze Away funkcija sprečava direktno ispuštanje vazduha prema korisniku i time povećava osećaj udobnosti.

Napomena: Funkcija je dostupna samo u režimima rada COOL, FAN i DRY.

FOLLOW ME funkcija

Funkcija Follow Me omogućava da daljinski upravljač meri temperaturu na svojoj lokaciji i svakih 3 minuta šalje tu informaciju unutrašnjoj jedinici.

U režimima AUTO, COOL ili HEAT, uređaj prema toj temperaturi optimizuje rad kako bi obezbedio maksimalnu udobnost u području gde se korisnik nalazi.

Napomena: Držite dugme Turbo 7 sekundi za uključivanje ili isključivanje memorijske opcije Follow Me funkcije.

- Ako je memorija aktivirana, na ekranu se prikazuje „ON“ tokom 3 sekunde.
- Ako je memorija deaktivirana, prikazuje se „OFF“ tokom 3 sekunde.
- Dok je memorija aktivna, pritisak dugmeta ON/OFF, promena režima rada ili nestanak napajanja neće isključiti Follow Me funkciju.

AP funkcija (neki modeli)

Pomoću dugmeta SET odaberite AP režim rada (Access Point) za omogućavanje bežičnog povezivanja.

Ako ova funkcija nije dostupna kroz SET meni, na nekim modelima AP režim rada možete aktivirati pritiskom dugmeta LED 7 puta u roku od 10 sekundi.

Funkcija INTELLIGENT HUMIDITY CONTROL

Pritiskom ovog dugmeta u COOL režimu rada brzina ventilatora postavlja se na Auto, dok zadata temperatura ostaje nepromenjena.

Sistem automatski reguliše vlagu u prostoru kako bi sprečio preteranu suvoću ili vlagu, uz održavanje ugodne temperature.

Postavljanje tajmera

TIMER ON/OFF – Postavljanje vremena za automatsko uključivanje ili isključivanje uređaja.

TIMER ON - postavljanje vremena uključivanja uređaja.



TIMER OFF - postavljanje vremena isključivanja uređaja.

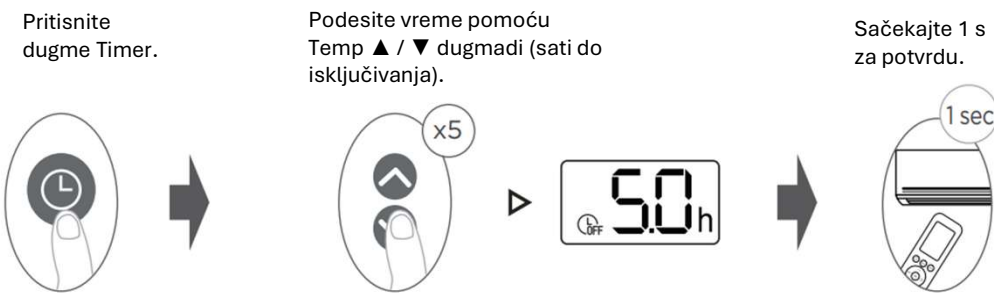

Napomena:

1. Pri postavljanju TIMER ON ili TIMER OFF vreme se povećava u koracima od 30 minuta do 10 sati. Nakon 10 sati, pa sve do 24 sata, vreme se povećava u koracima od 1 sat. (Primer: pritisnite 5 puta za 2,5 h ili 10 puta za 5 h.) Nakon 24 sata timer se vraća na 0,0 h.
2. Timer funkcija se otkazuje postavljanjem vremena na 0,0 h.

TIMER ON / OFF – primer postavljanja

Imajte na umu da se postavljeno vreme za TIMER ON i TIMER OFF odnosi na broj sati nakon trenutnog vremena.

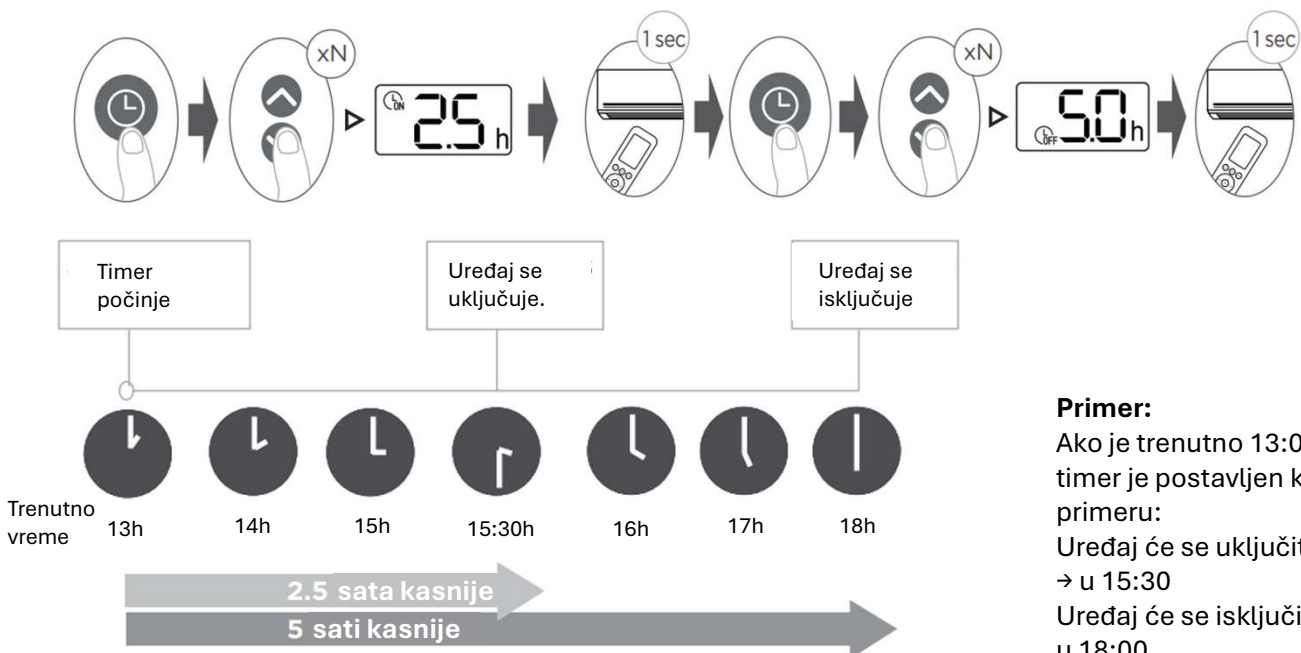

Primer:

Ako je trenutno 13:00 sati, a timer je postavljen kao u primeru:
 Uređaj će se uključiti za 2,5 sata → u 15:30
 Uređaj će se isključiti za 5 sati → u 18:00

Rešavanje problema

 OPREZ**Ako se pojavi bilo koja od sledećih situacija, odmah isključite uređaj!**

Kabl za napajanje je oštećen ili neuobičajeno topao.

Oseća se miris paljevine.

Uređaj emituje glasne ili neuobičajene zvukove.

Osigurač pregori ili automatski prekidač često isključuje napajanje.

Voda ili strani predmeti ulaze u ili izlaze iz uređaja.

NE POKUŠAVAJTE SAMI DA OTKLONITE KVAR! ODMAH SE OBRATITE OVLAŠĆENOM SERVISU.

| Problem | Mogući uzroci |
|---|--|
| Uređaj se ne uključuje pritiskom na ON/OFF | Uređaj ima 3-minutnu zaštitu koja sprečava ponovno pokretanje radi zaštite kompresora. Uređaj se ne može ponovo pokrenuti dok ne prođu 3 minuta od isključivanja. |
| Uređaj prelazi iz COOL/HEAT u FAN režim | Postignuta je podešena temperatura kako bi se sprečilo zamrzavanje izmenjivača toplote. Unutrašnja jedinica može privremeno zaustaviti kompresor i raditi u FAN režimu. Rad se automatski nastavlja kada temperatura ponovo odstupa. |
| Unutrašnja jedinica ispušta belu maglicu | U uslovima visoke vlažnosti vazduha, velika temperaturna razlika između prostorije i kondicioniranog vazduha može izazvati pojavu vidljive maglice. Ovo je normalna pojava i nastaje usled kondenzacije vlage u kapljice vode. |
| Unutrašnja i spoljašnja jedinica ispuštaju belu maglicu | Prilikom ponovnog pokretanja u HEAT režimu nakon ciklusa odmrzavanja, može se pojaviti bela maglica. Ovo je normalno i uzrokovano je isparavanjem vlage tokom procesa odmrzavanja. |
| Unutrašnja jedinica proizvodi buku | Zvuk strujanja vazduha prilikom vraćanja lamele u početni položaj je normalan. Škripavi zvuk nakon rada u HEAT režimu nastaje usled širenja ili skupljanja plastičnih delova. |
| Unutrašnja i spoljašnja jedinica proizvode buku | Tihi šištavi zvuk tokom rada je normalan i nastaje usled strujanja rashladnog sredstva kroz jedinice. |
| | Tihi šištavi zvuk pri pokretanju, zaustavljanju ili odmrzavanju je normalan i nastaje usled promene smera ili zaustavljanja toka rashladnog sredstva. |
| | Blagi škripavi zvukovi mogu se čuti zbog normalnog širenja i skupljanja plastičnih i metalnih delova usled promena temperature. |

Rešavanje problema

| Problem | Mogući uzroci |
|---|---|
| Spoljašnja jedinica proizvodi buku | Uređaj može proizvoditi različite zvukove u zavisnosti od trenutnog režima rada. |
| Iz uređaja izlazi prašina | Prašina se može nakupiti unutar uređaja tokom dužih perioda nekorišćenja i izbaciti prilikom uključivanja. Ovo se može smanjiti pokrivanjem jedinice tokom dužih perioda neaktivnosti. |
| Uređaj ispušta neprijatan miris | Uređaj može apsorbovati mirise iz okruženja (nameštaj, kuvanje, dim itd.) i ispuštati ih tokom rada. Filteri vazduha mogu biti zaprljani i potrebno ih je očistiti. |
| Ventilator spoljašnje jedinice ne radi | Tokom rada, ventilator spoljašnje jedinice se automatski kontroliše i može se zaustaviti radi optimizacije performansi. |
| Rad je nestabilan, nepredvidiv ili uređaj ne reaguje | Smetnje sa baznih stanica mobilne telefonije ili obližnjih pojačivača signala mogu uticati na komunikaciju uređaja. Pokušajte sledeće: <ul style="list-style-type: none"> • Isključite napajanje i ponovo ga uključite. • Pritisnite ON/OFF dugme na daljinskom upravljaču da ponovo pokrenete uređaj. |

**OPREZ**

Pre nego što kontaktirate servis, proverite sledeće:
Neke situacije predstavljaju normalne uslove rada i ne zahtevaju servisnu intervenciju.

Rešavanje problema

| Problem | Mogući uzroci | Rešenje |
|--|--|---|
| Slab učinak hlađenja | Podešena temperatura je viša od temperature u prostoriji | Smanjite podešenu temperaturu |
| | Izmenjivač toplote unutrašnje ili spoljašnje jedinice je zaprljan | Obratite se ovlašćenom servisu radi čišćenja izmenjivača toplote |
| | Filter vazduha je zaprljan | Uklonite filter i očistite ga u skladu sa uputstvom |
| | Ulaz ili izlaz vazduha na unutrašnjoj ili spoljašnjoj jedinici je blokiran | Isključite uređaj, uklonite prepreke i ponovo ga uključite |
| | Vrata i prozori su otvoreni | Uverite se da su vrata i prozori zatvoreni tokom rada uređaja |
| | Prekomerna toplota usled sunčevog zračenja | Zatvorite prozore i zavese tokom perioda jake toplote ili sunčevog zračenja |
| | Previše izvora toplote u prostoriji (ljudi, računari, elektronski uređaji itd.) | Smanjite broj izvora toplote u prostoriji |
| | Nizak nivo rashladnog sredstva usled curenja ili dugotrajnog rada | Obratite se ovlašćenom servisu |
| | Aktivirana je SILENT funkcija (opciono) | Isključite SILENT funkciju |
| Uređaj ne radi | Nestanak električne energije | Sačekajte da se napajanje obnovi |
| | Napajanje je isključeno | Uključite napajanje |
| | Pregoreo je osigurač | Obratite se ovlašćenom servisu radi zamene osigurača |
| | Baterije u daljinskom upravljaču su ispražnjene | Zamenite baterije |
| | Aktivirana je 3-minutna zaštita uređaja | Sačekajte 3 minuta pre ponovnog pokretanja uređaja |
| | Aktiviran je TIMER | Isključite TIMER |
| Uređaj se često uključuje i isključuje | Previše ili premalo rashladnog sredstva u sistemu | Obratite se ovlašćenom servisu |
| | Nekondenzabilni gas ili vlaga su ušli u sistem | Obratite se ovlašćenom servisu |
| | Neispravan kompresor | Obratite se ovlašćenom servisu |
| | Napon napajanja je previsok ili prenizak | Obratite se ovlašćenom servisu radi provere napona napajanja |
| Slab učinak grejanja | Spoljašnja temperatura je izuzetno niska | Po potrebi koristite pomoćni grejač |
| | Hladan vazduh ulazi kroz vrata ili prozore | Uverite se da su vrata i prozori zatvoreni tokom rada uređaja |
| | Nizak nivo rashladnog sredstva usled curenja ili dugotrajnog rada | Proverite da li postoji curenje i obratite se ovlašćenom servisu |
| Indikatorske lampice neprekidno trepere | Ako indikatorske lampice nastavle da trepere ili se na displeju unutrašnje jedinice pojavi šifra greške (E(x), P(x), F(x), EH(x), EL(x), EC(x), PH(x), PL(x), PC(x)), uređaj može prestati sa radom ili nastaviti rad u bezbednom zaštitnom režimu. | |
| Prikazana šifra greške | <p>Postupak: Sačekajte približno 10 minuta. Problem se može automatski rešiti Ako greška ostane, isključite uređaj, isključite napajanje, zatim ga ponovo uključite Ako lampice i dalje trepere ili se šifra greške ponovo pojavi, isključite napajanje i obratite se najbližem ovlašćenom servisu</p> | |

Wi-Fi povezivanje

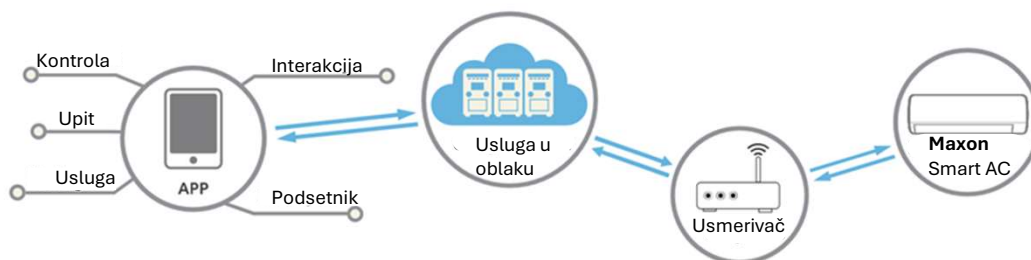

Zahtevi aplikacije

Za korišćenje Wi-Fi funkcije upravljanja moraju biti ispunjeni sledeći uslovi:

- Pametni telefon i **wireless ruter** sa aktivnom internet vezom.
- Pametni telefon mora raditi na **iOS** ili **Android** sistemu.

iOS system

Podržava **iOS 9.0** ili noviji.

Android system

Podržava **Android 5.0** ili noviji.

Način konfiguracije

Preuzmite aplikaciju **NetHome Plus** iz zvaničnih prodavnica mobilnih aplikacija. Dodatne informacije date su u narednom poglavlju.

App Store (iOS)

Google Play (Android)



NetHome Plus

Povezivanje klima uređaja

Nakon instalacije i registracije aplikacije **NetHome Plus**:

1. Otvorite aplikaciju **NetHome Plus**.
2. Pratite uputstva za povezivanje klima-uređaja na vašu Wi-Fi mrežu.

Nakon povezivanja, uređajem možete upravljati putem pametnog telefona, uključujući:

- uključivanje/isključivanje uređaja (ON/OFF)
- podešavanje temperature i režima rada
- podešavanje brzine ventilatora i smera strujanja vazduha
- pristup naprednim funkcijama (ako su podržane)

Za detalje o registraciji, uparivanju uređaja i dodatnim podešavanjima, pogledajte **HELP** odeljak u aplikaciji.

Održavanje i čišćenje



OPREZ

- Smanjena efikasnost hlađenja i mogući zdravstveni rizici mogu se javiti ako su filteri zaprljani. Čistite filtere na svake dve nedelje.
- Pre čišćenja ili bilo kakvog održavanja uvek isključite klima-uređaj i iskopčajte napajanje.
- Ne dodirujte osvežavajući (plazma) filter najmanje 10 minuta nakon isključivanja uređaja.
- Za čišćenje koristite samo meku, suhu krpu. Po potrebi, koristite krpu navlaženu toplom vodom.
- Ne koristite hemikalije, abrazivna sredstva ili hemijski tretirane krpe.
- Ne koristite benzin, razređivače boje ili druge rastvarače.
- Ne koristite vodu topliju od 40°C na prednjem panelu.
- Izbegavajte direktno izlaganje filtera sunčevoj svetlosti tokom sušenja.

Čišćenje unutrašnje jedinice — Filter vazduha

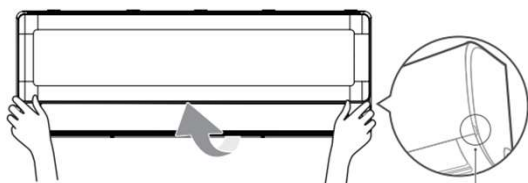

Držite jezičak i podignite prednji panel unutrašnje jedinice.

Korak 1

Podignite prednji panel unutrašnje jedinice.

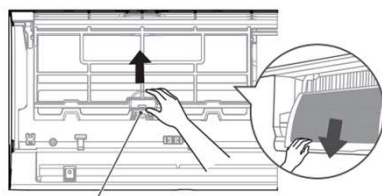

Jezičci filtera

Korak 2

Pritisnite jezičak na kraju filtera da biste ga oslobodili, zatim podignite filter i izvucite ga ka sebi.

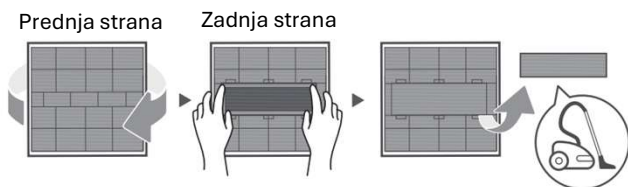

1. Okrenite filter na zadnju stranu

2. Uklonite filter za osvežavanje vazduha (neki modeli)

3. Očistite ga ručnim usisivačem (ako je primenljivo).

Korak 3

Ako uređaj ima mali osvežavajući filter, odvojite ga od glavnog filtera. Očistite ga ručnim usisivačem (ako je primenljivo).

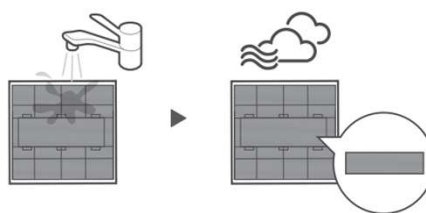

Ne zaboravite da ponovo ugradite filter.

Korak 4

Operite veliki filter toplom vodom i blagim deterdžentom. Temeljno isperite čistom vodom i otesite višak vode. Ostavite filter da se potpuno osuši na hladnom, senovitom mestu. Ne izlažite filter direktnom suncu.

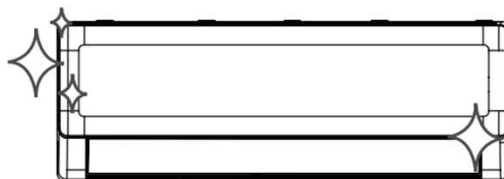

Korak 5

Kada se filter potpuno osuši, vratite osvežavajući filter na veliki filter (ako je primenljivo), zatim vratite filter u unutrašnju jedinicu i zatvorite prednji panel.

Održavanje i čišćenje

⚠ OPREZ

- Uvek isključite uređaj i iskopčajte napajanje pre rukovanja filterima.
- Prilikom vađenja filtera izbegavajte dodir sa oštrim metalnim ivicama unutar uređaja.
- Ne perite niti prskajte vodu unutar kućišta unutrašnje jedinice.
- Ne izlažite filter direktnoj sunčevoj svetlosti tokom sušenja — može doći do deformacije.
- Sve čišćenje ili servisiranje spoljašnje jedinice mora obaviti ovlašćeni serviser.
- Ne pokušavajte samostalno popravke.

Održavanje — Duži periodi nekorišćenja

Ako ne planirate da koristite klima-uređaj duži vremenski period:



Očistite sve filtere



Uključite **FAN** režim dok se unutrašnjost potpuno ne osuši.



Isključite uređaj i iskopčajte napajanje.



Izvadite baterije iz daljinskog upravljača.



Proverite oštećene električne kablove



Očistite sve filtere.



Proverite da li ima curenja rashladnog sredstva.



Proverite da ništa ne blokira ulaze i izlaze vazduha.



Zamenite baterije u daljinskom upravljaču.

Informacije o zaštiti životne sredine

Ovaj proizvod je projektovan uz poštovanje zaštite životne sredine. Molimo vas da sledite sledeće smernice kako biste obezbedili bezbedno i odgovorno odlaganje uređaja i njegovih komponenti.

Odlaganje uređaja

- Uređaj je označen simbolom precrtane kante na točkovima i ne sme se odlagati sa kućnim otpadom.
- Na kraju radnog veka, odnesite uređaj na ovlašćeno sabirno mesto za električnu i elektronsku opremu, u skladu sa lokalnim propisima.
- Pravilno odlaganje pomaže u sprečavanju negativnih uticaja na životnu sredinu i zdravlje ljudi.

Odlaganje baterija

- Ne odlažite iskorišćene baterije zajedno sa kućnim otpadom.
- Baterije moraju biti odložene na ovlašćena sabirna mesta u skladu sa lokalnim zakonima i propisima.
- Nepravilno odlaganje može izazvati zagađenje životne sredine ili zdravstvene rizike.

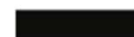

Informacije o okolišu

- Ovaj klima-uređaj sadrži rashladno sredstvo koje mora biti pravilno rukovano, sakupljeno ili odloženo isključivo od strane ovlašćenog i sertifikovanog osoblja.
- Rashladno sredstvo se ne sme ispuštati u atmosferu tokom servisiranja ili odlaganja uređaja.

maxon



maximum of life



www.maxon-klima.com